

Rx f₂ 7035,2

Tx f₂ 7785
F₁ 3524,2

ENSEMBLE EMETTEUR RECEPTEUR

A TRANSISTORS

SMP 1750

NOTICE D'ENTRETIEN

ATELIERS DE MONTAGES ELECTRIQUES

Société Anonyme au Capital
de 6.600.000 Nouveaux Francs

77, rue St Charles
PARIS XV^e

Adresse télégraphique
SOPARELAME

TEL. LECourbe 21 - 79

AT 271/A
3M.
+
2acc incl
AB 129 PR



↑
DYNA
Transistor

TABLE DES SCHEMAS

- 1.- Schéma synoptique de l'émetteur
- 2.- Schéma du sous-ensemble convertisseur de l'émetteur
- 3.- Schéma du sous-ensemble modulateur de l'émetteur
- 4.- Schéma du sous-ensemble HF de l'émetteur
- 5.- Schéma synoptique du récepteur
- 6.- Schéma du sous-ensemble HF du récepteur
- 7.- Schéma du sous-ensemble MF du récepteur
- 8.- Schéma du sous-ensemble BF du récepteur
- 9.- Schéma du sous-ensemble adaptateur-inverseur d'antenne
- 10.- Schéma des interconnexions et de l'alimentation
- 11.- Schéma de l'antenne doublet

ENSEMBLE EMETTEUR RECEPTEUR A TRANSISTORS

SMP 1.750

NOTICE D'ENTRETIEN

TABLE des MATIERESPage

| | |
|--|---------|
| 1.- <u>Généralités.-</u> | 1 |
| 2.- <u>Caractéristiques techniques.-</u> | 2 |
| 2.1.- Emetteur | 2 |
| 2.2.- Récepteur | 2 & 3 |
| 2.3.- Adaptateur inverseur d'antenne | 3 |
| 3.- <u>Fonctionnement.-</u> | 4 |
| 3.1.- Emetteur | 4 |
| 3.1.1.- Sous ensemble convertisseur | 4-5-6 |
| 3.1.2.- Sous ensemble modulateur | 6 & 7 |
| 3.1.3.- Sous ensemble haute fréquence | 7 & 8 |
| 3.2.- Récepteur | 8 |
| 3.2.1.- Sous ensemble haute fréquence | 8 & 9 |
| 3.2.2.- Sous ensemble moyenne fréquence | 9 & 10 |
| 3.2.3.- Sous ensemble basse fréquence | 10 |
| 3.3.- Adaptateur inverseur d'antenne | 11 |
| 3.4.- Alimentation | 11 |
| 3.5.- Antenne doublet | 11 |
| 3.6.- Valeur des tensions continues | 12 & 13 |

.../...

| | <u>Page</u> |
|--|-------------|
| 4.- <u>Réglages.-</u> | 14 |
| 4.1.- Emetteur | 14 |
| 4.1.1.- Réglage du circuit F1 | - |
| 4.1.1.1.- Utilisation sur antenne doublet | - |
| 4.1.1.2.- Utilisation sur antenne fouet | - |
| 4.1.2.- Réglage du circuit F2 | 15 |
| 4.2.- Récepteur | - |
| 4.2.1.- Réglage des circuits moyenne fréquence | - |
| 4.2.2.- Réglage de l'oscillateur de battement | - |
| 4.2.3.- Réglage des circuits d'accord haute fréquence | - |
| 4.2.3.1.- Réglage des circuits F1 | - & 16 |
| 4.2.4.- Réglage de la fréquence de l'oscillateur local | 16 |
| 4.3.- Adaptateur | - |
| 5.- <u>Dépannage.-</u> | 17 & 18 |
| 5.1.- Emetteur | 17 & 18 |
| 5.2.- Récepteur | 19 |

Nomenclature des pièces détachées.-

I.- GENERALITES

L'ensemble émetteur récepteur à transistors SMP 1750 est constitué d'un rack contenant un émetteur EMT 1423/2, un récepteur RET 1424, un inverseur adaptateur d'antenne EAF 1851, et une alimentation à piles suivie d'un régulateur de tension. Il est spécialement destiné aux communications radioélectriques de stations fixes ou mobiles en régime A1 ou A3 à distance moyenne ou courte, et fonctionne en alternat simplex.

L'émetteur est constitué de trois sous ensembles présentés sous forme de tiroirs amovibles s'enfichant dans le rack : sous ensembles convertisseur, modulateur et haute fréquence.

Le récepteur est constitué de même de trois sous ensembles amovibles enfichables : haute fréquence, moyenne fréquence et basse fréquence.

L'adaptateur inverseur d'antenne permet le fonctionnement de l'émetteur récepteur soit sur antenne accordée (doublet), soit sur antenne fouet.

La conception de ce matériel permet son exploitation en climat tropical. Son utilisation est particulièrement indiquée pour les stations mobiles et pour les lieux dépourvus de réseau de distribution électrique.

.../...

II.- CARACTERISTIQUES TECHNIQUES

2.1.- Emetteur.-

- régime : A1 - A3
- gamme convertie : deux fréquences préréglées par quartz dans la gamme 3 MHz - 8,5 MHz.
- puissance haute fréquence : supérieure à 1,6 Watt en porteuse.
- sortie haute fréquence : 75 Ω symétrique (antenne doublet) ou dissymétrique
- stabilité de fréquence : 10⁻⁴
- modulation : par contrôle d'anode en A3.
- quartz : type CR.18/U (broches de 1,35 mm écartement 12,35 mm).
- équipement :
 - 1 tube 3A5
 - 4 transistors OC.35
 - 5 transistors OC.72
- Alimentation : - 12 volts continus
- Consommation : pour une puissance de sortie en porteuse égale à 1,6 Watt, les consommations sont inférieures aux valeurs suivantes :

(code)
 Z
 1
 2

(émetteur + régulateur)

A1 Attente (manipulateur levé) : 75 mA.
 Porteuse(" baissé) : 575 mA.

A3 Attente : 40 mA.

Porteuse (pédale du microphone appuyée) : 620 mA

Porteuse modulée à 30% : 680 mA.

2.2.- Récepteur.-

- Régime : A1 - A3
- Gamme couverte : deux fréquences préréglées par quartz dans la gamme 3,2 MHz - 8 MHz.
- Sensibilité utilisable :
 - meilleure que 10 µVolts avec un rapport signal-bruit égal à 26 dB en A3, jusqu'à 7 MHz.
 - meilleure que 12 µVolts avec un rapport signal-bruit égal à 26 dB en A3, de 7 MHz à 8 MHz.

- moyenne fréquence : 455 KHz.
- sélectivité haute fréquence : protection image meilleure que 40 dB.
- bande passante moyenne : plus large que 4 KHz à 6 dB.
- fréquence : plus étroite que 40 KHz à 60 dB.
- régulateur automatique de sensibilité : efficacité meilleure que 10dB pour 60 dB.
- entrée haute fréquence : 75 Ω symétrique ou dissymétrique
- sortie basse fréquence : puissance nominale d'écoute au casque 600 Ω : 2 milliwatts.
puissance de sortie maximum : 80 milliwatts.
- courbe de réponse basse fréquence : 200 à 4000 Hz à 3 dB.
- équipement : 2 transistors OC.170 /
5 - OC.44 4
3 - OC.72
- alimentation : 12 volts continus
- consommation : inférieure à 55 mA (pour une puissance de (récepteur + sortie inférieure ou égale à 2 milliwatts) régulateur)

2.3.- Adaptateur inverseur d'antenne.-

- type d'antenne : accordée (doublet) ou fouet de longueur 3 mètres
- gamme de fréquence : 3,2 - 8 MHz

2.4.- Alimentation.-

type de piles : BA30
nombre : 20
régulateur de tension à diode Zéner
équipement : 1 transistor OC.35
1 - OC.80

2.5.- Rack.-

Dimensions hors tout : 215 x 170 hauteur 400 mm
Poids de l'ensemble équipé de piles : 15 Kgs

III.- FONCTIONNEMENT

Voir les synoptiques et schémas des sous-ensembles.

3.1.- Emetteur.-

3.1.1.- Sous ensemble Convertisseur.-

Il comprend :

- 1) - un convertisseur de puissance fournissant la haute tension nécessaire au fonctionnement du tube de sortie et constitué :
 - des transistors de puissance Q1-Q2 montés en collecteurs communs,
 - du transformateur T1 possédant :
 - un enroulement principal branché entre émetteurs et dont le point milieu est relié au + 12 Volts,
 - un enroulement de réaction attaquant les bases des transistors et dont le point milieu est relié au pont de polarisation R7.R2,
 - un enroulement secondaire fournissant la haute tension
 - du redresseur en pont à diodes CR1-CR2-CR3-CR4 redressant les signaux carrés délivrés par le convertisseur.
 - du condensateur de filtrage C7.
 - du voyant de contrôle constitué par la lampe néon I1 en série avec R6
 - du condensateur C5 qui maintient le point milieu base à un potentiel constant et empêche l'apparition sur l'alimentation de signaux résiduels à la fréquence de commutation du convertisseur

Le convertisseur fonctionne à fréquence de commutation élevée et délivre des signaux carrés symétriques à fronts raides sans rebondissement, transmis sans déformation par le transformateur T1 bobiné symétriquement et avec des selfs de fuite extrêmement faibles; les tensions de ronflements résiduels de faible amplitude sont de plus à fréquence double de la fréquence de commutation et facilement filtrés par le condensateur C7.

.../...

- 2) - un convertisseur filaments fournissant la tension de chauffage du tube de sortie et constitué :
- des transistors Q3-Q4 montés en émetteurs communs avec une résistance de protection R5
 - du transformateur T2 possédant :
 - un enroulement principal branché entre les collecteurs et dont le point milieu est relié au - 12 Volts;
 - un enroulement de réaction attaquant les bases des transistors et dont le point milieu est relié au pont de polarisation R3-R4;
 - un enroulement secondaire fournissant la tension de chauffage.
 - du condensateur C6 qui maintient le point milieu base à un potentiel constant et empêche l'apparition sur l'alimentation de signaux résiduels à la fréquence de commutation du convertisseur.

- 3) - un relais de manipulation K1, dont une extrémité de l'enroulement est reliée au - 12 Volts et l'autre extrémité est mise au + 12 Volts à travers le manipulateur ou le circuit de commande alternat du microphone. Le relais branche l'alimentation 12 Volts en régime émission :

en A1 et A3 : sur le convertisseur haute tension

en A3 : sur le convertisseur filaments et sur le modulateur (broche n°3 de P4).

Le réseau R1 C2 protège les contacts du relais contre les surtensions qui apparaîtraient à la remise au repos. Le contact repos du relais permet l'alimentation du récepteur dans le cas du fonctionnement en alternat (broche n°1 de P5)

- 4) - Un inverseur A1-A3 qui a pour but :

en A1 : d'alimenter le convertisseur filaments en permanence,

en A3 : d'alimenter le convertisseur filaments et le modulateur à travers le contact travail du relais de manipulation.

.../...

Il en résulte que :

- en A1 : - manipulateur levé : seul le convertisseur filaments est alimenté
- manipulateur baissé : les deux convertisseurs sont alimentés.

- en A3 : - attente (pédale du microphone non appuyée) : l'émetteur ne consomme aucune énergie
- en porteuse : les deux convertisseurs et le modulateur consomment.

Ces dispositions permettent d'obtenir dans tous les cas la consommation minimum compatible avec le régime de fonctionnement de l'émetteur.

- 5) - Un jack "Manipulateur" J7 permettant la mise au travail du relais de manipulation et l'émission de signaux manipulés
- 6) - Un interrupteur arrêt-marche S1 et un fusible 1,5 Ampère en série avec le - 12 Volts.
- 7) - Deux condensateurs C1, C3 découplant les deux bornes de l'alimentation par rapport à la masse du boîtier. Les deux poles + et - de l'alimentation sont isolés en continu de la masse du boîtier.
- 8) - Deux prises P3, P4 s'enfichant dans les prises correspondantes J3, J4 fixées dans le rack et permettant les raccordements nécessaires avec les prises d'alimentation et les prises P4, P5 du modulateur et du tiroir haute fréquence.

3.1.2.- Sous-ensembles modulateur.-

Le modulateur amplifie les signaux fournis par le microphone et délivre la puissance nécessaire à la modulation du tube de sortie HF. Il comporte :

- le jack "micro" J8 à 3 contacts dont l'un des contacts est prévu pour la mise au travail du relais K1 par la commande de la pédale du microphone.
- un transformateur d'entrée T3
- un transistor amplificateur Q5 monté en émetteur commun avec contre réaction locale en tension par le pont de résistances R12-R13.

.../...

- un transistor Q6 dont la charge est répartie entre les circuits émetteur et collecteur
- un transistor Q7 monté en émetteur commun
- un transformateur d'attaque T4 chargeant les collecteurs de Q6 et Q7.
- un étage de puissance constitué des transistors Q8-Q9 montés en collecteurs communs en continu et en émetteurs communs en alternatif, et polarisé en classe AB par les ponts de résistances R18, R19 et R22, R23.
- un transformateur de sortie T5 délivrant le signal haute tension basse fréquence et possédant un enroulement auxiliaire 6.7 permettant d'effectuer une contre-réaction en tension sur tout le sous-ensemble par le diviseur R14, R11.
- un voyant de contrôle constitué d'une lampe au néon I2 en série avec une résistance de protection R.25, s'amorçant lorsque le taux de modulation atteint 70% environ.
- les résistances R11, R16, R17, R20 et R21 assurent la stabilité en continu des transistors en fonction de la température.
- la résistance R15 à coefficient de température négatif commande le courant de polarisation de Q7 et prévient le blocage de Q7 quand la température s'élève.

Une contre-réaction en continu supplémentaire est assurée par le fait que le courant collecteur de Q7 commande la polarisation base de Q6 et par suite de Q7. Le condensateur C13 limite la bande passante du modulateur; les condensateurs C10, C11, C14, C15, C16 sont des condensateurs de découplage.

3.1.3.- Sous ensemble haute fréquence.-

Il comporte un tube double triode 3A5 à chauffage direct. Un élément du tube fonctionne en oscillateur piloté par quartz entre grille et masse, l'autre élément en auto-oscillateur synchronisé par le premier. La fréquence du quartz est égale à la fréquence d'émission. Les deux plaques en parallèle sont chargées par l'un ou l'autre des circuits d'accord constituant le bloc haute fréquence T7. Les deux circuits sont réglables par déplacement d'un noyau en ferrocube dans les bobines L2 - L3.

.../...

Deux cavaliers G1, G2 permettent d'obtenir les deux sous-gammes 3-5 MHz et 5-8,5 MHz. Le transformateur apériodique T6 bobiné sur tore permet :

- l'entretien des oscillations de l'élément autooscillateur du tube par l'enroulement 1-2.
- la lecture du courant antenne au moyen du détecteur CR5, C25, R32 et du milliampèremètre M1, grâce à l'enroulement 8-9.
- le branchement de l'antenne 75 Ω symétrique ou dissymétrique grâce à l'enroulement à point milieu 5-6-7.
Deux relais en téflon permettant de brancher la masse soit au point milieu de l'enroulement dans le cas du fonctionnement direct avec antenne symétrique (doublet accordé), soit à l'extrémité inférieure de l'enroulement dans le cas du fonctionnement avec adaptateur d'antenne.

Le commutateur S3 à deux positions permet le passage de l'une à l'autre des fréquences préréglées F1 ou F2.

Les 5 circuits utilisés ont pour but :

- c et d de commuter l'enroulement de sortie de T7 vers les bornes antennes
- e de commuter les plaques du tube vers les circuits d'accord
- f de commuter une grille du tube vers les quartz
- a de court-circuiter le circuit d'accord inutilisé pour éviter des absorptions par ce circuit.

3.2.- Récepteur.-

3.2.1.- Sous-ensemble haute fréquence.-

Le signal haute fréquence reçu est appliqué à la base du transistor amplificateur Q1, monté en émetteur commun, à travers l'un des deux circuits d'accord constituant le bloc T1.

Ces circuits sont du type Collins avec diviseur capacitif C2, C3. L'accord s'effectue par déplacement d'un noyau en ferrocube dans les bobinages L1, L2. La galette S1a du commutateur S1 permet le choix du circuit suivant la fréquence F1 ou F2 d'utilisation. Un circuit série L13, C4, placé en parallèle sur la base de Q1, et un circuit parallèle L12, C8 placé en série dans l'émetteur de Q1 sont accordés tous deux sur 455 KHz, et permettent d'obtenir la protection suffisante contre la fréquence 455 KHz, qui est la moyenne fréquence du récepteur.

.../...

Le signal haute fréquence délivré par le collecteur de Q1, est appliqué à un deuxième circuit d'accord du type Collins. L'accord s'effectue par déplacement d'un noyau en ferrocube dans les bobinages L4, L5.

La galette S1 b du commutateur S1 permet le choix du bobinage L4 ou L5 suivant la fréquence F1 ou F2 utilisée. Le signal haute fréquence est ensuite envoyé à la base du transistor changeur de fréquence Q3, dont l'émetteur reçoit d'autre part l'oscillation locale fournie par le transistor Q2. Les bases de Q1 et Q3 sont polarisées par l'intermédiaire des résistances R1, R2, R9, R10 à partir d'une tension continue de RAS fournie par le détecteur situé dans le sous ensemble moyenne fréquence.

L'oscillateur local du type Clapp est constitué du transistor Q2 monté en collecteur masse et des quartz Y1, Y2 branchés par l'intermédiaire du commutateur S1 entre base de Q1 et masse. La réaction s'effectue sur l'émetteur de Q2 par le pont capacitif C12, C13. La fraction de la tension locale développée aux bornes de R12 est appliquée sur l'émetteur du changeur. La fréquence de l'oscillateur local est égale à la fréquence de réception + 455 KHz.

Les condensateurs ajustables C18, C20, permettent de rattraper les variations de fréquence dues aux dispersions sur la fréquence nominale des quartz.

Les condensateurs C19, C21

C12, C13, à coefficient de température négatif, maintiennent la fréquence de l'oscillateur local suffisamment constante en fonction de la température.

3.2.2- Sous-ensemble moyenne fréquence.-

Le signal à 455 KHz issu du changeur de fréquence attaque successivement :

- un bloc MF1 constitué de deux circuits antirésonnants à couplage capacitif,
- un transistor amplificateur Q4 monté en émetteur masse,
- un bloc MF2 constitué de deux circuits antirésonnants à couplage capacitif,
- un transistor amplificateur Q5 monté en émetteur commun
- un circuit antirésonnant à primaire accordé situé dans le bloc MF3.
- un détecteur à transistor Q6 utilisé en détection-collecteur
- un filtre C53-R43-C55 fournissant le signal basse fréquence de modulation

.../...

Tous les circuits parallèles comportent des condensateurs à coefficient de température négatif C28, C29, C42, C43, C50 qui compensent les variations d'impédance d'entrée ou de sortie des transistors en fonction de la température, et conservent l'axe moyenne fréquence à 455 KHz.

La tension continue servant pour la régulation automatique de sensibilité (RAS) est obtenue par le redresseur R42, C54.

Les bases des transistors Q4, Q5 sont polarisées par les résistances R28, R29, R30 et R34, R35, R36 à partir de la tension de RAS.

En A1, une note basse fréquence audible est obtenue en utilisant Q6 en changeur de fréquence, l'oscillation locale étant fournie par le transistor Q7 monté en Clapp entre collecteur et émetteur, la réaction s'effectuant sur l'émetteur par le pont capacitif C58, C59.

La note basse fréquence est réglable de 0 à 2.000 Hz par le condensateur variable C60, qui permet de faire varier la fréquence de l'oscillateur de battement entre 226,5 KHz et 228,5 KHz.

L'harmonique 2 du signal fourni par l'oscillateur, qui possède donc une fréquence comprise entre 453 KHz et 457 KHz, est utilisé pour le battement avec le signal.

Les condensateurs C63, C64 à coefficient de température négatif maintiennent la fréquence de l'oscillateur de battement stable en fonction de la température.

3.8.3.- Sous ensemble basse fréquence.-

Le signal basse fréquence est envoyé à travers le condensateur C70 au potentiomètre de réglage de puissance R70, dont le curseur est relié à la base d'un transistor préamplificateur Q8 monté en émetteur commun, avec contre réaction d'intensité assurée par la résistance R80.

Le signal amplifié par Q8 attaque le transformateur T6, puis l'étage de sortie à deux transistors Q9, Q10 montés en push-pull en émetteurs communs - Le secondaire du transformateur T7 est relié au jack J5 qui permet le branchement du casque 600 Ω . La résistance R71 entre collecteur et émetteur de Q8 produit une contre réaction locale de tension.

Une contre réaction globale supplémentaire est assurée par C73 - R74. Les condensateurs C77, C76 réduisent la bande passante du sous ensemble

.../...

3.3.- Adaptateur inverseur d'antenne

L'adaptateur inverseur d'antenne permet d'utiliser l'ensemble émetteur récepteur soit avec une antenne doublet accordée, soit avec un fouet de longueur 3 mètres.

Il comporte un commutateur de fréquences S1 sélectionnant l'une des deux fréquences préréglées de l'ensemble émetteur-récepteur, deux relais d'inversion d'antenne commandés par le manipulateur ou le microphone, un inverseur S2 "FOUET-DOUBLET", une fiche de sortie pour antenne doublet. L'adaptation entre l'antenne fouet et l'émetteur récepteur s'effectue par un double réglage :

- accord de l'antenne par une bobine à noyau plongeur en ferroxcube LO1 ou LO2.
- adaptation d'impédance par un transformateur apériodique TO1 à prises multiples, dont l'une est utilisée pour le tarage de l'émetteur.

Pour l'accord de l'antenne, la bande de fréquence est divisée en deux sous gammes : 3,2 - 5 MHz et 5 - 8 MHz.

La lecture du courant antenne sur antenne fouet est effectuée au moyen d'un tore HY01 en ferroxcube suivi d'un détecteur à diode et d'un milliampèremètre.

Un inverseur S5 permet d'utiliser le milliampèremètre pour le contrôle de la tension de la batterie de piles.

Le changement de fréquences F1-F2 s'effectue instantanément en fonctionnement sur antenne doublet par simple commutation manuelle. En utilisation sur antenne fouet, il est nécessaire de rerégler les circuits d'accord et d'adaptation.

3.4.- Alimentation.-

L'alimentation consiste en deux batteries de 10 piles mises en parallèle, alimentant à travers l'interrupteur général de l'ensemble un régulateur de tension à deux transistors et une diode à effet Zéner.

3.5.- Antenne doublet.-

L'antenne doublet 3,2 - 8 MHz peut être accordée sur la fréquence d'exploitation, en réglant la longueur des deux brins rayonnants. Chacun de ces brins est divisé en dix tronçons pouvant être ou non raccordés par l'intermédiaire de cavaliers.

.../...

3.6.- Valeur des tensions continues.-

(négatives, mesurées par rapport au + 12 Volts, sauf pour le tube V1)

EMETTEUR.- (en porteuse A3)

| | <u>EMETTEUR</u> | <u>BASE</u> | <u>COLLECTEUR</u> |
|----|-----------------|-------------|-------------------|
| Q5 | | - 0,1 | - 0,9 |
| | | | |
| Q6 | - 0,7 | - 0,9 | - 9 |
| | | | |
| Q7 | - 0,6 | - 0,7 | - 9 |
| | | | |
| Q8 | - 0,02 | - 0,1 | - 12 |
| | | | |
| Q9 | - 0,02 | - 0,1 | - 12 |

Tube V1 : tensions mesurées par rapport à la masse

| Broche n° | 1 | 4 | 7 | 3 | 5 | 2 | 6 |
|-----------|---|-----|---|----------|-------|-------|-----|
| | | 6,1 | 6 | 6,1-12,4 | -12,4 | -12,4 | 143 |

R E C E P T E U R.-

| | <u>EMETTEUR</u> | <u>BASE</u> | <u>COLLECTEUR</u> |
|----|-----------------|-------------|-------------------|
| Q1 | - 0,43 | - 1,9 | - 12 |
| Q2 | - 2,25 | - 1,9 | - 10 |
| Q3 | - 0,1 | - 0,3 | - 10 |
| Q4 | - 0,96 | - 1,1 | - 9 |
| Q5 | - 1,1 | - 1,25 | - 10,5 |
| Q6 | 0 | 0 | - 8,5 |
| Q7 | - 1,8 | - 0,1 | - 6 |

| | EMETTEUR | BASE | COLLECTEUR |
|-----|----------|------|------------|
| Q8 | 0,9 | 1,1 | 11,5 |
| Q9 | 0,01 | 0,1 | 11,5 |
| Q10 | 0,01 | 0,1 | 12 |

| <u>TENSION CONTINUE DE RAS EN FONCTION DU NIVEAU D'ENTREE</u> | | | | | | | | |
|---|-----|-----|-----|---|------|-----|------|-------|
| Niveau d'entrée en microvolts | 0 | 1 | 2 | 5 | 10 | 100 | 1000 | 10000 |
| Tension R A S (négative) | 7,2 | 5,3 | 4,6 | 4 | 3,65 | 2,8 | 2,2 | 1,6 |

.../...

IV.- REGLAGES

Voir le schéma indiquant l'emplacement des sous-ensembles et des commandes. Les deux interrupteurs ARRET-MARCHE situés sur le sous-ensemble CONVERTISSEUR de l'émetteur et sur le sous-ensemble BASSE FREQUENCE du récepteur seront placés sur MARCHE, l'interrupteur situé sur la partie supérieure du rack servant d'interrupteur général de la station.

4.1.- Emetteur.-

Le seul réglage à effectuer est l'accord des circuits haute fréquence

4.1.1.- Réglage du circuit F1.-

Sortir le sous ensemble haute fréquence de l'émetteur, placer le quartz sur la position marquée F1, le cavalier du bloc correspondant à F1 sur la douille G1 si la fréquence est inférieure à 5 MHz, sur la douille G2 si la fréquence est supérieure à 5 MHz.

4.1.1.1.- Utilisation sur antenne doublet.-

Le tiroir haute fréquence étant en place dans le rack, brancher l'antenne fictive sur la fiche "DOUBLET", placer l'inverseur FOUET-DOUBLET du sous-ensemble adaptateur inverseur d'antenne sur la position "DOUBLET", l'interrupteur général sur MARCHE, le commutateur F1-F2 de l'émetteur sur F1, le commutateur F1-F2 du sous-ensemble adaptateur sur F1. Brancher le manitone dans le jack "MANIP", bloquer le manitone et régler au moyen de la clé de réglage le circuit d'accord F1 accessible à travers la lucarne marquée F1 sur la face avant, de façon à obtenir le maximum de déviation au milliampèremètre, ce maximum se situant vers la graduation 0,5 mA.

Vérifier ensuite qu'en plaçant l'inverseur A1-A3 sur A3 et qu'en soufflant dans le microphone branché dans le jack "MICRO", l'appareil dévie vers la droite. Si le milliampèremètre dévie vers la gauche, recommencer le réglage précédent.

Placer l'interrupteur général sur ARRET, remplacer l'antenne fictive par l'antenne doublet, remettre l'interrupteur sur MARCHE et parfaire les réglages précédents.

4.1.1.2.- Utilisation sur antenne fouet.-

Placer le commutateur d'adaptation du sous-ensemble adaptateur inverseur d'antenne sur la position I, l'interrupteur général sur MARCHE, le commutateur F1-F2 de l'émetteur sur F1, le commutateur F1-F2 du sous-ensemble adaptateur sur F1. Brancher le manitone et effectuer les réglages comme ci-dessus au paragraphe 4.1.1.1.

.../...

4.1.2.- Réglage du circuit F2.-

Le quartz correspondant à F2 étant en place, recommencer les réglages précédents après avoir placé les commutateurs F1-F2 sur F2, et en réglant le circuit d'accord F2 accessible à travers la lucarne marquée F2 sur la face avant du sous-ensemble haute fréquence de l'émetteur.

4.2.-Récepteur.-

4.2.1.- Réglage des circuits moyenne fréquence.-

Sortir le tiroir haute fréquence du récepteur. Injecter un signal à 455 KHz non modulé au moyen d'un cordon prolongateur enfiché dans la prise J3 située dans le rack, en reliant la masse du générateur utilisé à la broche n° 2 de J3, et la sortie HF du générateur à la broche n° 3 à travers une résistance de 120 KΩ.

Brancher un voltmètre continu entre les broches n°s 3 et 2 de la prise, la borne positive du voltmètre étant au 2; placer le voltmètre sur l'échelle 10 Volts.

Placer l'interrupteur général sur MARCHE, l'interrupteur ^{BFO} vers le haut (arrêt).

Le générateur n'étant pas modulé, injecter un signal de force électro-motrice 100 millivolts et accorder au moyen d'un tournevis isolé successivement les cinq bobinages moyenne fréquence accessibles sur la face droite du boîtier, de façon à obtenir la déviation minimum au voltmètre. Réduire le niveau d'entrée jusqu'à 5 millivolts et parfaire les réglages; on doit obtenir une tension au voltmètre d'environ 5 Volts.

4.2.2.- Réglage de l'oscillateur de battement.-

Brancher le casque sur le sous-ensemble basse fréquence. Placer l'interrupteur* sur MARCHE, l'interrupteur BFO sur la position MARCHE, tourner le bouton du condensateur variable marqué "NOTE" de façon à placer la rainure verticale. Injecter comme ci-dessus un signal de fréquence 455 KHz et régler le noyau d'accord du bobinage de l'oscillateur de battement de façon à obtenir le battement nul au casque.

4.2.3.- Réglage des circuits d'accord haute fréquence.-

4.2.3.1.- Réglage des circuits F1.-

Le quartz étant en place sur la position F1, injecter à l'aide d'un générateur haute fréquence le signal à la fréquence voulue sur la fiche "DOUBLET" du sous-ensemble adaptateur inverseur.

*général

.../...

Placer l'interrupteur général sur "MARCHE", l'interrupteur BFO vers le haut (arrêt), le commutateur F1-F2 des sous-ensembles haute fréquence du récepteur et adaptateur-inverseur sur F1. Injecter un signal de force électromotrice 100 millivolts modulé à 400 Hz à 30% et régler au moyen de la clé de réglage successivement les deux circuits d'accord marqués F1 sur la face supérieure du rack, de façon à obtenir le signal de sortie maximum au casque, le potentiomètre de puissance étant dans une position permettant d'obtenir un niveau d'écoute normal.

Réglage des circuits F2.-

Vérifier que le quartz est en place sur la position F2, placer les commutateurs F1-F2 sur F2, injecter le signal haute fréquence sur la fiche DOUBLET et régler comme ci-dessus les circuits d'accord indiqués F2 sur la face supérieure du boîtier.

4.2.4.- Réglage de la fréquence de l'oscillateur local.-

Deux condensateurs ajustables situés sur le châssis haute fréquence permettent de rattraper en partie l'écart due à la tolérance sur la fréquence nominale du quartz ($0,5 \cdot 10^{-4}$). Pour cela, sortir le tiroir haute fréquence injecter un signal non modulé d'amplitude 20 microvolts environ et de fréquence voulue. (fréquence du quartz = fréquence de réception + 455 KHz), placer l'interrupteur BFO sur MARCHE, le bouton de réglage NOTE de façon à amener la rainure verticale et régler le condensateur ajustable correspondant au canal à régler F1 ou F2 de façon à obtenir le battement nul au casque, ou tout au moins la note d'écoute la plus grave possible. Procéder de même pour l'autre canal.

4.3.- Adaptateur fonctionnant sur antenne fouet.-

Placer l'inverseur FOUET-DOUBLET sur "FOUET", le commutateur de sous-gamme sur la position 3 - 5 MHz à 5 - 8 MHz suivant la fréquence d'exploitation, le commutateur d'adaptation sur la position \square et vérifier l'accord de l'émetteur. Repérer la déviation sur le milliampèremètre de l'émetteur.

Placer ensuite le commutateur d'adaptation sur une position moyenne (E ou F par exemple) et chercher le maximum de courant sur le milliampèremètre de l'adaptateur en réglant le bouton d'accord correspondant à la sous-gamme utilisée. Lire alors le courant sur le milliampèremètre de l'émetteur.

Si ce courant est de valeur différente de celle que l'on a précédemment obtenu au cours du réglage 4.1., placer le commutateur d'adaptation sur une position permettant d'afficher ce courant émetteur et recommencer le réglage d'ACCORD G1 ou G2 comme précédemment pour obtenir un maximum au milliampèremètre de l'adaptateur. Opérer ainsi jusqu'à ce que les deux conditions soient simultanément vérifiées: maximum de courant adaptateur en fonction de la position du circuit d'accord, et valeur correcte du courant émetteur. En modulant le micro, on doit nécessairement constater que les deux milliampèremètres dévient vers la droite. Le bouton d'accord peut être à retoucher légèrement de temps en temps suivant la position de l'antenne.

V.- DEPANNAGE

Les tableaux suivants résument les vérifications à entreprendre en cas de fonctionnement incorrect de l'émetteur ou du récepteur.

5.1.- Emetteur.-

| PANNE | REGLAGE | VERIFICATIONS |
|----------------------------------|---|---|
| <u>Absence totale d'émission</u> | <p>Interrupteurs arrêt-marche sur MARCHE.</p> <p>- Inverseur A1A3 sur A1. Manipulateur bloqué</p> <p>- Sortie haute fréquence chargée par antenne fictive 75 Ω</p> <p>- Commutateur FOUET - DOUBLET sur DOUBLET</p> | <p>1) Voyant de contrôle du tiroir convertisseur (à droite du boîtier) éteint ; <u>le convertisseur haute tension ne fonctionne pas.</u></p> <p>Vérifier successivement :</p> <p>a) <u>l'alimentation</u> : l'inverseur EXT - FOUET situé sur l'adaptateur placé sur la position EXT permet de vérifier la tension batterie.</p> <p>b) <u>le fusible</u></p> <p>c) remplacer le relais de manipulation.</p> <p>d) remplacer les transistors OC.35 Q1 - Q2.</p> <p>2) voyant de contrôle du tiroir convertisseur allumé. <u>Le milliampèremètre ne dévie sur aucun des deux canaux.</u></p> <p>Successivement :</p> <p>a) chercher l'accord du circuit haute fréquence</p> <p>b) remplacer le tube 3A5</p> <p>c) vérifier la tension plaque du tube. S'il n'y a pas de haute tension le transformateur T5 peut être coupé.</p> <p>d) vérifier la tension filament. S'il n'y a pas de tension filament, remplacer les transistors OC72 Q3 et Q4.</p> <p><u>Si le milliampèremètre ne dévie que sur l'un des canaux F1 ou F2 ;</u></p> <p>- changer le quartz du canal défectueux.</p> <p>- remplacer le bloc haute fréquence.</p> |

| PANNE | REGLAGE | VERIFICATIONS |
|---|---|---|
| <u>Puissance de sortie insuffisante</u> | <p>interrupteur arrêt-marche sur MARCHÉ.</p> <p>Inverseur A1 A3 sur A1. Manipulateur bloqué.</p> <p>Sortie haute fréquence chargée par antenne fictive 75Ω</p> | <ul style="list-style-type: none"> - vérifier la valeur de la tension d'alimentation. - remplacer le tube 3A5 - vérifier la valeur de la haute tension sur les plaques : si elle est trop faible, remplacer les OC.35 : Q1 et Q2, du convertisseur. - vérifier la valeur de la tension filaments: si elle est trop faible remplacer les transistors OC.72 : Q3 et Q4 du convertisseur |
| <u>Modulation de l'étage haute fréquence incorrecte</u> | <p>Interrupteur arrêt marche sur MARCHÉ</p> <p>Inverseur A1 A3</p> <p>Sortie haute fréquence chargée sur antenne fictive 75Ω. Commande alternatif du micro appuyée.</p> | <p>Si le milliampèremètre dévie vers la gauche en présence de modulation :</p> <ol style="list-style-type: none"> 1) Refaire le réglage d'accord du circuit haute fréquence 2) Changer le tube 3A5 |
| <u>Signal de modulation du modulateur incorrect</u> | <p>d°</p> <p>*Inverseur A1 A3 sur A3</p> | <p>Vérifier les tensions des émetteurs des transistors Q5, Q6, Q7, Q8, Q9.</p> <ul style="list-style-type: none"> - Eventuellement remplacer successivement les transistors Q7, Q8 et Q9, Q5, Q6. |

NOMENCLATURE DES PIECES DETACHEES

- TABLE DES MATIERES -

| | |
|---|--------------|
| I.- <u>EMETTEUR A TRANSISTORS TYPE EMT 1423/2.-</u> | Page |
| - Boîtier | 2 |
| - S.ensemble convertisseur..... | 3-4-5 |
| - S.ensemble modulateur..... | 6-7-8 |
| - S.ensemble HF | 9.10-11 |
| II.- <u>RECEPTEUR A TRANSISTORS TYPE RET 1424/2.-</u> | |
| - Boîtier..... | 12. |
| - Sous ensemble HF..... | 13-14-15-16 |
| - Sous ensemble MF..... | 17-18-19-20- |
| | 21 |
| - Sous ensemble BF..... | 22-23 |

EMETTEUR A TRANSISTORS Type EM/T 1423/2

BOITIER

| REPÈRE SCHEMA | QUANTITÉ | DÉSIGNATION | N° CATALOGUE A.M.E. | REPÈRE FOURNISSEUR | FOURNISSEUR |
|---------------|----------|---|-------------------------------|--------------------|-------------------|
| I1 | 2 | Embase de raccordement "Subminiature" - mâle - 15 contacts | 211 038 | DA 15P | Souriau |
| J2 | | Identique à J1 | | | |
| J3 | 4 | Connecteur - série subminiature SM - femelle - 5 contacts - queues à souder | 210 516 | 25 Z | Socapex |
| J4 | | Identique à J3 | | | |
| J5 | | Identique à J3 | | | |
| J6 | | Identique à J3 | | | |
| L4 | 3 | Self de choc - 1 couche - 45 spires jointives - 20/100 bobinée sur batonnet serroxcube - support mandrin céloron | 090 530 | 090 530 | A.M.E. |
| L5 | | Identique à L4 | | | |
| L6 | | Identique à L4 | | | |
| | | <u>ACCESSOIRES</u> | | | |
| | 1 | Câble de 1,50m comportant : - à une extrémité la fiche 3 contacts Ø 525 - à l'autre extrémité le micro électrodynamique | 150 005 213 051 150 204 | PL68 D460 | Bernier L.E.M. |
| | 1 | Câble de 1,50m comportant : - à une extrémité la fiche 3 contacts Ø 525 - à l'autre extrémité le manitone équipé avec capot | 213 051 150 302 | PL68 | Bernier Dyna |

EMETTEUR A TRANSISTORS TYPE EM/T 1423/2
SOUS-ENSEMBLE CONVERTISSEUR

| REPÈRE SCHEMA | QUANTITÉ | DÉSIGNATION | N° CATALOGUE A.M.E. | REPÈRE FOURNISSEUR | FOURNISSEUR |
|---------------|----------|---|---------------------|--------------------|-------------|
| C1 | 3 | Condensateur - électrochimique "miniature" - 4 μ F - -10 +50% - TS 64V | 035 030 | C425AL/H4 | C.G.CO |
| C2 | 2 | Condensateur - tubulaire - papier métallisé - 0,1 μ F \pm 20% - TS 160V | 039 006 | W50 C300 | E.F.C.O. |
| C3 | | Identique à C1 | | | |
| C5 | | Identique à C1 | | | |
| C6 | | Identique à C2 | | | |
| C7 | 1 | Condensateur - tubulaire - papier métallisé - 1 μ F - \pm 20% - TS 160V | 039 007 | W50 C303 | E.F.C.O. |
| CR1 | 4 | Diode à jonction - silicium | 205 221 | D25C | Silec |
| CR2 | | Identique à CR1 | | | |
| CR3 | | Identique à CR1 | | | |
| CR4 | | Identique à CR1 | | | |
| F1 | 1 | Fusible - cartouche - fusion rapide - 1,5 A | 073 013 | DO/1,5 | CEHESS |
| I1 | 1 | Lampe de signalisation - néon - sortie par fils | 152 103 | MN2 | LIRE |
| J7 | 1 | Jack court - 3 contacts - ϕ 5,25 - pour fiche ϕ 5,25 PL. 68 - avec obturateur de jack gravé "MANIP" | 213 006 | JC 35 0 | Bernier |
| K1 | 1 | Relais - embrochable - inverseur - puissance 50 mW à 12V | 570 006 | 570 006 | A.M.E. |
| | | | 133 077 | 133 077 | A.M.E. |

EMETTEUR A TRANSISTORS TYPE EM/T 1423/2
SOUS-ENSEMBLE CONVERTISSEUR

| REPÈRE SCHEMA | QUANTITÉ | DÉSIGNATION | N° CATALOGUE A.M.E. | REPÈRE FOURNISSEUR | FOURNISSEUR |
|---------------|----------|---|---------------------|--------------------|-------------|
| P3 | 2 | Connecteur - série "miniature" SM - mâle - 5 contacts queues à souder | 210 517 | 15 Z | Socapex |
| P4 | | Identique à P3 | | | |
| Q1 | 2 | Transistor au germanium | 204 007 | OC 35 | R.T. |
| Q2 | | Identique à Q1 | | | |
| Q3 | 2 | Transistor au germanium | 204 000 | OC 72 | R.T. |
| Q4 | | Identique à Q3 | | | |
| R1 | 1 | Résistance - carbone aggloméré - $100 \Omega \pm 10\%$ - $\frac{1}{2} W$ | 008 027 | RM $\frac{1}{2}$ | Ohmic |
| R2 | 1 | Résistance - carbone aggloméré - $33000\Omega \pm 10\%$ - $\frac{1}{2} W$ | 008 016 | RM $\frac{1}{2}$ | Ohmic |
| S3 | 1 | Résistance - carbone aggloméré - $8200 \Omega \pm 10\%$ - $\frac{1}{2} W$ | 008 043 | RM $\frac{1}{2}$ | Ohmic |
| R4 | 1 | Résistance - carbone aggloméré - $1500 \Omega \pm 10\%$ - $\frac{1}{2} W$ | 008 030 | RM $\frac{1}{2}$ | Ohmic |
| R5 | 1 | Résistance - carbone aggloméré - $33 \Omega \pm 10\%$ - $\frac{1}{2} W$ | 008 004 | RM $\frac{1}{2}$ | Ohmic |
| R6 | 1 | Résistance - carbone aggloméré - $33000\Omega \pm 10\%$ - $\frac{1}{2} W$ | 008 022 | RM $\frac{1}{2}$ | Ohmic |
| R7 | 1 | Résistance - carbone aggloméré - $270 \Omega \pm 10\%$ - $\frac{1}{2} W$ | 008 067 | RM $\frac{1}{2}$ | Ohmic |
| S1 | 1 | Interrupteur inverseur à levier - subminiature - unipolaire | 052 007 | 7558 | METOX |
| S2 | 1 | Interrupteur inverseur à levier - subminiature - bipolaire | 053 007 | 7566 | METOX |

EMETTEUR A TRANSISTORS TYPE EM/T 1423/2
 SOUS-ENSEMBLE CONVERTISSEUR

| REPÈRE SCHEMA | QUANTITÉ | DÉSIGNATION | N° CATALOGUE A.M.E. | REPÈRE FOURNISSEUR | FOURNISSEUR |
|---------------|----------|--|---------------------|--------------------|-------------|
| T1 | 1 | Transformateur convertisseur HT - carcasse moulée Rilsan | 110 149 | 110 149 | A.M.E. |
| T2 | 1 | Transformateur convertisseur filament - carcasse moulée Rilsan | 110 150 | 110 150 | A.M.E. |
| XF1 | 1 | Support de fusible - pour fusible cartouche | 072 005 | D0/S23158 | Céness |
| XK1 | 1 | Support de relais - 9 contacts | 060 722 | 060 722 | A.M.E. |
| XQ1 | 2 | Support de transistor | 570 296 | 570 296 | A.M.E. |
| XQ2 | | Identique à XQ1 | | | |

EMETTEUR A TRANSISTORS TYPE EM/T 1423/2
SOUS-ENSEMBLE MODULATEUR

| REPÈRE SCHEMA | QUANTITÉ | DÉSIGNATION | N° CATALOGUE A.M.E. | REPÈRE FOURNISSEUR | FOURNISSEUR |
|---------------|----------|--|---------------------|---------------------|---------------------|
| C10 | 5 | Condensateur - électrochimique miniature - 25 μ F - -10 +50% - TS 25V | 035 028 | C425AL/F25 | C.G.CO |
| C11 | | Identique à C10 | | | |
| C13 | 1 | Condensateur - glennite - plaquette - 47000 pF - -20 +80% - TS 150V | 039 633 | SSM-K8000 Bilame | Quartz et Silice |
| C14 | | Identique à C10 | | | |
| C15 | | Identique à C10 | | | |
| C16 | | Identique à C10 | | | |
| I2 | 1 | Lampe de signalisation - néon - sorties par fils | 152 103 | NM2 | LIRE |
| J8 | 1 | Jéck court - 3 contacts - ϕ 5,25 avec 2 canons isolants pour fiche ϕ 5,25 PL. 68 - avec obturateur de jack gravé "MICRO" | 213 005 | JC 35 0 | Bernier A.M.E. |
| P5 | 1 | Connecteur - série "subminiature" SM - mâle - 5 contacts - queues à souder | 570 006 | | Socapex |
| Q5 | 3 | Transistor au germanium | 210 517 | 15 Z | R.T. |
| Q6 | | Identique à Q5 | 204 000 | 0C72 | |
| Q7 | | Identique à Q5 | | | |
| Q8 | 2 | Transistor au germanium | | | |
| Q9 | | Identique à Q8 | 204 007 | 0C35 | R.T. |

EMETTEUR A TRANSISTORS TYPE EM/T 1423/2
SOUS-ENSEMBLE MODULATEUR

| REPÈRE SCHEMA | QUANTITÉ | DÉSIGNATION | N° CATALOGUE A.M.E. | REPÈRE FOURNISSEUR | FOURNISSEUR |
|---------------|----------|--|---------------------|--------------------|-------------|
| R11 | 1 | Résistance - carbone aggloméré - 33 Ω ± 10% ½ W | 008 004 | RM ½ | Ohmic |
| R12 | 1 | Résistance - carbone aggloméré - 12000 Ω ± 10% ½ W | 008 045 | RM ½ | Ohmic |
| R13* | 1 | Résistance - carbone aggloméré - 1800 Ω ± 10% ½ W | | RM ½ | Ohmic |
| R14 | 1 | Résistance - carbone aggloméré - 470 Ω ± 10% ½ W | 008 007 | RM ½ | Ohmic |
| R16 | 1 | Résistance - carbone aggloméré - 1000 Ω ± 10% ½ W | 008 008 | RM ½ | Ohmic |
| R17 | 1 | Résistance - carbone aggloméré - 68 Ω ± 10% ½ W | 008 026 | RM ½ | Ohmic |
| R18 | 2 | Résistance - carbone aggloméré - 18 Ω ± 10% ½ W | 083 316 | RM ½ | Ohmic |
| R19 | 3 | Résistance - carbone aggloméré - 2200 Ω ± 10% ½ W | 008 068 | RM ½ | Ohmic |
| R20 | 2 | Résistance - bobinée émaillée - 0,8 Ω ± 1% 0,75 W | 015 033 | PE 1 C | MCB Alter |
| R21 | | Identique à R20 | | | |
| R22 | | Identique à R18 | | | |
| R23 | | Identique à R19 | | | |
| R24 | 1 | Résistance - carbone aggloméré - 220 Ω ± 10% ½ W | 008 029 | RM ½ | Ohmic |
| R25 | 1 | Résistance - carbone aggloméré - 39000 Ω ± 10% ½ W | 083 317 | RM ½ | Ohmic |
| R26 | | Identique à R19 | | | |

*NOTA - Valeur à ajuster lors des essais en laboratoire.

REPTISSUR A TRANSISTORS TYP. EM/T 1425/2

SOUS-ENSEMBLE MODULATEUR

| REPÈRE SCHEMA | QUANTITÉ | DÉSIGNATION | N° CATALOGUE A.M.E. | REPÈRE FOURNISSEUR | FOURNISSEUR |
|---------------|----------|--|---------------------|--------------------|-------------|
| T3 | 1 | Transformateur de micro en pot | 114 073 | 114 073 | A.M.E. |
| T4 | 1 | Transformateur d'attaque modulation - carcasse moulée Rilsan | 114 074 | 114 074 | A.M.E. |
| T5 | 1 | Transformateur de modulation - carcasse moulée Rilsan | 114 075 | 114 075 | A.M.E. |
| TH15 | 1 | Thermistance $\pm 10\%$ à 25° C | 009 051 | Type B Mat. 2 | C.I.C.E. |
| XQ5 | 3 | Support de transistor | 060 006 | B8 700 01/00 | R.T. |
| XQ6 | | Identique à XQ5 | | | |
| XQ7 | | Identique à XQ5 | | | |

EMETTEUR A TRANSISTORS TYPE EM/T 1423/2
SOUS-ENSEMBLE HF

| REPÈRE SCHEMA | QUANTITÉ | DÉSIGNATION | N° CATALOGUE A.M.E. | REPÈRE FOURNISSEUR | FOURNISSEUR |
|---------------|----------|---|---------------------|--------------------|-------------|
| C20 | 5 | Condensateur - céramique - tubulaire - isolé - subminiature - 2200 pF \pm 20% - TS 500V | 034 110 | DSW 312 | L.C.C. |
| C21 | | Identique à C20 | | | |
| C22 | | Identique à C20 | | | |
| C23 | | Identique à C20 | | | |
| C24 | | Identique à C20 | | | |
| C25 | 1 | Condensateur - électrochimique "miniature" - 4 μ F -10 +50% - TS 64V | 035 030 | C425AL/H4 | C.G.CO |
| C26 | 2 | Condensateur - mica métallisé - siliciné - 130 pF \pm 2% - TE 1000V cc. | 033 412 | 59Ft 8x12 | Serf |
| C27 | 2 | Condensateur - mica métallisé - siliciné - 25 pF \pm 2% - TE 1000V cc. | 033 411 | 59 Ft 8x12 | Serf |
| C28 | | Identique à C26 | | | |
| C30 | | Identique à C27 | | | |
| CR5 | 1 | Diode à pointe au germanium | 202 002 | 1N52 | C.F.T.H. |
| E1 | 4 | Ensemble raccord antenne | 210 168 | RCA 2R | F.R.B. |
| E2 | | Identique à E1 | | | |
| E3 | | Identique à E1 | | | |
| E4 | | Identique à E1 | | | |

EMETTEUR A TRANSISTORS TYPE HM/T 1423/2

SOUS-ENSEMBLE HF

| REPÈRE SCHEMA | QUANTITÉ | DÉSIGNATION | N° CATALOGUE A.M.E. | REPÈRE FOURNISSEUR | FOURNISSEUR |
|---------------|----------|---|---------------------|--------------------------|----------------|
| HS3 | 1 | Bouton type "COCKPIT" | 080 014 | C 16 C | Stockli |
| L1 | 1 | Self d'arrêt - 4 galettes - 250-200-150-100- spires nid d'abeille - 8/100 | 090 517 | 090 517 | A.M.E. |
| L2 | 2 | Self - 54 spires - 10 x 0,05 - 4,25 µH | 090 516 | 090 516 | A.M.E. |
| L3 | | Identique à L2 | | | |
| M1 | 1 | Milliampèremètre - calibre 1 mA | 140 062 | BX J1 | Guerpillon |
| P6 | 1 | Connecteur - série miniature SM - mâle - 5 contacts - queues à souder | 210 517 | 15Z | Socapex |
| R30 | 1 | Résistance - carbone aggloméré - 2700 Ω ± 5% ½ W | 008 072 | RM½ | Ohmic |
| R31 | 1 | Résistance - carbone aggloméré - 150 Ω ± 10% ½ W | 008 047 | RM½ | Ohmic |
| R32 | 1 | Résistance - carbone aggloméré - 8200 Ω ± 10% ½ W | 008 043 | RM½ | Ohmic |
| S3 | 1 | Commutateur subminiature comprenant : - 1 galette - 6 circuits - 2 positions - 30° - - 1 encliquetage | 051 063 | 1 A12 R21 | Chambault |
| T6 | 1 | Transformateur HF - bobiné sur batonnet ferrocube | 098 023 | 098 023 | A.M.E. |
| T7 | 1 | Bloc HF comprenant : C26-C27-C28-C30-L2-L3 | 098 022 | 098 022 | A.M.E. |
| V1 | 1 | Tube électronique - double triode HF | 153 118 | 3A5 | R.T. |
| XV1 | 1 | Support de tube miniature comprenant : - 1 support à embase - miniature - orientation 22°5 - 1 blindage miniature - laiton argenté oxydé - H=44,5 | 060 504 061 040 | TS 102 P01 TS 102 U02 | Métox Métox |

EMETTEUR A TRANSISTORS TYPE EM/T 1423/2

SOUS-ENSEMBLE HF

| REPÈRE SCHEMA | QUANTITÉ | DÉSIGNATION | N° CATALOGUE A.M.E. | REPÈRE FOURNISSEUR | FOURNISSEUR |
|---------------|----------|---|---------------------|--------------------|-------------|
| XY1 | 2 | Support de quartz miniature | 210 210 | 15398K | Métox |
| XY2 | | Identique à XY1 | | | |
| Y1 | 2 | Quartz HF - miniature - valeur suivant fréquences utilisées - type CR18/U - HC6/U | | | |
| Y2 | | Identique à Y1 | | | |

RECEPTEUR A TRANSISTORS TYPE RE/T 1424/2
BOITIER

| REPÈRE SCHÉMA | QUANTITÉ | DÉSIGNATION | N° CATALOGUE A.M.E. | REPÈRE FOURNISSEUR | FOURNISSEUR |
|------------------|----------|--|------------------------|-----------------------|--------------------|
| J1 | 1 | Embase de raccordement "subminiature" - mâle - 15 contacts | 211 038 | DA-15P | Souriau |
| J2 | 3 | Connecteur série subminiature SM - femelle - 5 contacts - queues à souder | 210 516 | 25Z | Socapex |
| J3 | | Identique à J2 | | | |
| J4 | | Identique à J2 | | | |
| | | <u>ACCESSOIRES</u> | | | |
| | | Casque type aviation avec cordon de 1,50 m et fiche Ø 6,35 PL. 55 Fr | 150 004 | | Lailier Pecquet |

RECEPTEUR A TRANSISTORS TYPE RE/T 1424/2
SOUS-ENSEMBLE HF

| REPÈRE SCHEMA | QUANTITÉ | DÉSIGNATION | N° CATALOGUE A.M.E. | REPÈRE FOURNISSEUR | FOURNISSEUR |
|---------------|----------|---|---------------------|---------------------|---------------------|
| C1 | 1 | Condensateur - mica métallisé - siliconé - 2200 pF ± 2% - TE 1000V cc. | 033 081 | 812 Ft 8x12 | Serf |
| C2 | 1 | Condensateur - mica métallisé - siliconé - 90 pF ± 2% - TE 1000V cc. | 033 075 | 59 Ft 5x9 | Serf |
| C3 | 1 | Condensateur - mica métallisé - siliconé - 1500 pF ± 2% - TE 1000V cc. | 033 080 | 812 Ft 8x12 | Serf |
| C4 | 1 | Condensateur - mica métallisé - siliconé - 1000 pF ± 2% - TE 1000V cc. | 033 452 | 812 Ft 8x12 | Serf |
| C5 | 3 | Condensateur - glennite - plaquette - 22000 pF -20 +80% - TS 150V | 039 634 | SSM-K8000 Bilame | Quartz et Silice |
| C6 | 2 | Condensateur - glennite - plaquette - 47000 pF -20 +80% - TS 150V | 039 633 | SSM-K8000 Bilame | Quartz et Silice |
| C7 | | Identique à C5 | | | |
| C8 | 1 | Condensateur - mica - moulage résine - 1000pF ± 2% - TS 300V | 032 586 | CA20 | Stéafix |
| C9 | 2 | Condensateur - électrochimique "miniature" 25 µF -10 +50% - TS 25V | 035 028 | C425AL/F25 | C.G.CO |
| C10 | | Identique à C9 | | | |
| C11 | | Identique à C6 | | | |
| C12 | 1 | Condensateur - tubulaire - céramique - 100 pF ± 10% - TS 750V | 034 019 | N-750-L | Erié |

RECEPTEUR A TRANSISTORS TYPE RE/T 1424/2
SOUS-ENSEMBLE HF

| REPÈRE SCHEMA | QUANTITÉ | DÉSIGNATION | N° CATALOGUE A.M.E. | REPÈRE FOURNISSEUR | FOURNISSEUR |
|---------------|----------|---|---------------------|--------------------|-------------|
| C13 | 3 | Condensateur - tubulaire - céramique - 47 pF ± 10% TS 750V | 034 015 | N-750-K | Erlé |
| C14 | | Identique à C5 | | | |
| C15 | 1 | Condensateur - mica métallisé - siliconé - 120 pF ± 2% - TE 1000V cc. | 033 079 | 59Ft 5x9 | Serf |
| C16 | 1 | Condensateur - mica métallisé - siliconé - 800 pF ± 2% - TE 1000V | 033 082 | 812Ft 8x12 | Serf |
| C17 | 1 | Condensateur - mica métallisé - siliconé - 400 pF ± 2% - TE 1000V | 033 087 | 59Ft 5x9 | Serf |
| C18 | 2 | Condensateur - ajustable à air - cylindrique - 4/27pF +0 +7% - TS 160V | 040 007 | 82753/25E | COPRIM |
| C19 | | Identique à C13 | | | |
| C20 | | Identique à C18 | | | |
| C21 | | Identique à C13 | | | |
| C22 | | Condensateur - mica - moulage résine - 10pF ± 10% TS 300V | | | |
| E1 | 4 | Ensemble raccord antenne | 210 168 | RCA 2R | F.R.B. |
| E2 | | Identique à E1 | | | |
| E3 | | Identique à E1 | | | |
| E4 | | Identique à E1 | | | |

RECEPTEUR A TRANSISTORS TYPE RE/T 1424/2

SOUS-ENSEMBLE HF

| REPÈRE SCHEMA | QUANTITÉ | DÉSIGNATION | N° CATALOGUE A.M.E. | REPÈRE FOURNISSEUR | FOURNISSEUR |
|---------------|----------|--|---------------------|--------------------|-------------|
| HS1 a-b | 1 | Bouton type "COCKPIT" | 080 014 | C 16 C | Stockli |
| L1 | 4 | Self HF - 54 spires - 10x0,05 - 4,25 µH | 090 516 | 090 516 | A.M.E. |
| L2 | | Identique à L1 | | | |
| L3 | 1 | Self d'arrêt - 4 galettes - 250-200-150-100 spires - nid d'abeille - 8/100 | 090 517 | 090 517 | A.M.E. |
| L4 | | Identique à L1 | | | |
| L5 | | Identique à L1 | | | |
| L12 | 2 | Self d'arrêt - 1 galette - 100 spires - nid d'abeille 8/100 | 091 180 | 090 180 | A.M.E. |
| L13 | | Identique à L12 | | | |
| P4 | 1 | Connecteur - série miniature SM - mâle - 5 contacts queues à souder | 210 517 | 15Z | Socapex |
| Q1 | 2 | Transistor au germanium | 204 001 | OC 170 | R.T. |
| Q2 | 1 | Transistor au germanium | 208 000 | OC 44 | R.T. |
| Q3 | | Identique à Q1 | | | |
| R1 | 1 | Résistance - carbone aggloméré - 6800 Ω ± 5% ½ W | 008 076 | RM½ | Ohmic |
| R2 | 1 | Résistance - carbone aggloméré - 47000 Ω ± 5% ½ W | 008 017 | RM½ | Ohmic |
| R4 | 1 | Résistance - carbone aggloméré - 390 Ω ± 5% ½ W | 008 075 | RM½ | Ohmic |
| R5 | 1 | Résistance - carbone aggloméré - 15000 Ω ± 5% ½ W | 008 056 | RM½ | Ohmic |

RECEPTEUR A TRANSISTORS TYPE RE/T 1424/2
SOUS-ENSEMBLE HF

| REPÈRE SCHEMA | QUANTITÉ | DÉSIGNATION | N° CATALOGUE A.M.E. | REPÈRE FOURNISSEUR | FOURNISSEUR |
|---------------|----------|---|---------------------|--------------------|-------------|
| R6 | 1 | Résistance - carbone aggloméré - 56000 Ω ± 5% ½ W | 083 315 | RM½ | Ohmic |
| R7 | 1 | Résistance - carbone aggloméré - 2200 Ω ± 5% ½ W | 083 314 | RM½ | Ohmic |
| R8 | 1 | Résistance - carbone aggloméré - 2400 Ω ± 5% ½ W | 008 074 | RM½ | Ohmic |
| R9 | 1 | Résistance - carbone aggloméré - 4700 Ω ± 5% ½ W | 008 011 | RM½ | Ohmic |
| R10 | 1 | Résistance - carbone aggloméré - 120000Ω ± 5% ½ W | 008 077 | RM½ | Ohmic |
| R11 | 1 | Résistance - carbone aggloméré - 47 Ω ± 5% ½ W | 008 061 | RM½ | Ohmic |
| R12 | 1 | Résistance - carbone aggloméré - 75 Ω ± 5% ½ W | 007 008 | RM½ | Ohmic |
| S1 a-b | 1 | Commutateur subminiature comprenant : - 2 gallettes - 6 circuits - 2 positions - 30° - 1 encliquetage | 051 132 | 1A 12 R21 | Chambaut |
| T1 | 1 | Bloc HF "Antenne" comprenant : C1-C2-C3-C4-L1-L2-L13 | 100 363 | 100 363 | A.M.E. |
| T2 | 1 | Bloc HF "Collecteur" comprenant : C15-C16-C17-L4-L5 | 100 362 | 100 362 | A.M.E. |
| XQ2 | 1 | Support de transistor | 060 006 | B8 700 01/100 | R.T. |
| XY1 | 2 | Support de quartz miniature | 210 210 | 15398K | Métox |
| XY2 | 1 | Identique à XY1 | | | |
| Y1 | 2 | Quartz HF - miniature - valeur suivant fréquences utilisées - type CR18/U - HC6/U | | | |
| Y2 | 1 | Identique à Y1 | | | |

RECEPTEUR A TRANSISTORS TYPE RE/T 1424/2
SOUS-ENSEMBLE MF

| REPÈRE SCHEMA | QUANTITÉ | DÉSIGNATION | N° CATALOGUE A.M.E. | REPÈRE FOURNISSEUR | FOURNISSEUR |
|---------------|----------|---|---------------------|-----------------------|---------------------|
| C26 | 2 | Condensateur - mica métallisé - siliconé - 800 pF \pm 2% TE 1000V C.C. | 033.082 | 812Ft 8x12 | Serf |
| C27 | 2 | Condensateur - mica métallisé - siliconé - 10 pF \pm 1% TE 1000V C.C. | 033.076 | 59Ft 5x9 | Serf |
| C28 | 2 | Condensateur - tubulaire - céramique - 68 pF \pm 20% TS 750V C.C. | 034.129 | N 750 BD | Erié |
| C29 | 2 | Condensateur - tubulaire - céramique - 100 pF \pm 20% TS 750 V C.C. | 034.130 | N 750 BD | Erié |
| C30 | 2 | Condensateur - mica métallisé - siliconé - 900 pF \pm 2% TE 1000V C.C. | 033.083 | 812Ft 8x12 | Serf |
| C32 | 13 | Condensateur - glennite - plaquette - 47000 pF -20 +80% - TS 150V C.C. | 039.633 | SSM - K8000 Bilame | Quartz et Silice |
| C33 | | Identique à C32 | | | |
| C34 | | Identique à C32 | | | |
| C35 | | Identique à C32 | | | |
| C36 | | Identique à C32 | | | |
| C37 | 1 | Condensateur - mica - moulage résine - 22 pF \pm 10% TS 300V C.C. | 032.505 | CA15 | Stéafix |
| C38 | | Identique à C32 | | | |
| C39 | | Identique à C30 | | | |
| C40 | | Identique à C32 | | | |

RECEPTEUR A TRANSISTORS TYPE RE/T 1424/2
SOUS-ENSEMBLE MF

| REPÈRE SCHEMA | QUANTITÉ | DÉSIGNATION | N° CATALOGUE A.M.E. | REPÈRE FOURNISSEUR | FOURNISSEUR |
|---------------|----------|---|---------------------|---------------------|---------------------|
| C41 | | Identique à C27 | | | |
| C42 | | Identique à C28 | | | |
| C43 | | Identique à C29 | | | |
| C44 | | Identique à C26 | | | |
| C45 | | Identique à C32 | | | |
| C46 | | Identique à C32 | | | |
| C47 | 1 | Condensateur - mica - moulage résine - 4,7 pF ± 20% TS 300V C.C. | 033.719 | CM15 | Stéafix |
| C48 | | Identique à C32 | | | |
| C49 | | Identique à C32 | | | |
| C50 | 1 | Condensateur - tubulaire - céramique - 150 pF ± 20% TS 500V C.C. | 034.131 | N 4200 AD | Erié |
| C51 | 1 | Condensateur - mica métallisé - siliconé - 750 pF ± 2% TE 1000V C.C. | 033.450 | 812Ft 8x12 | Serf |
| C53 | 2 | Condensateur - glennite - plaquette - 22000 pF -20 +80% - TS 150V | 039.634 | SSM-K8000 Bilame | Quartz et Silice |
| C54 | 1 | Condensateur - électrochimique miniature - 8 µF -10 +100% - TS 25V | 035.029 | AC 5715/8 | COPRIM |
| C55 | | Identique à C53 | | | |
| C56 | 1 | Condensateur - électrochimique miniature - 25 µF -10 +50% - TS 25V | 035.028 | C425AL/F25 | C.G.C.O. |

RECEPTEUR A TRANSISTORS TYPE RE/T 1424/2
SOUS-ENSEMBLE MF

| REPÈRE SCHEMA | QUANTITÉ | DÉSIGNATION | N° CATALOGUE A.M.E. | REPÈRE FOURNISSEUR | FOURNISSEUR |
|---------------|----------|--|---------------------|--------------------|-------------|
| C57 | | Identique à C32 | | | |
| C58 | 2 | Condensateur - mica - moulage résine - 1000 pF ± 2% TS 300V C.C. | 032.586 | CA20 | Stéafix |
| C59 | | Identique à C58 | | | |
| C60 | 1 | Condensateur - ajustable à air - 3,5 - 22 pF TS 250V C.C. | 040.036 | L2 F22 | Aréna |
| C61 | | Identique à C32 | | | |
| C63 | 2 | Condensateur - tubulaire - céramique - 220 pF ± 5% TS 500V | 034.133 | A20N750P | C.F.E. |
| C64 | | Identique à C63 | | | |
| HC60 | 1 | Bouton type "COCKPIT" | 080.014 | C16C | Stockli |
| L6 | 1 | Self (MF1) - 40 spires - 20 x 0,05 | 100.364 | 100.364 | A.M.E. |
| L7 | 1 | Self (MF1) - 35 - 5 spires - 20 x 0,05 | 100.365 | 100.365 | A.M.E. |
| L8 | 1 | Self (MF1) - 14 - 26 - 7 spires - 20 x 0,05 | 100.366 | 100.366 | A.M.E. |
| L9 | 1 | Self (MF2) - 35 - 5 spires - 20 x 0,05 | 100.367 | 100.367 | A.M.E. |
| L10 | 1 | Self (MF3) - 21 - 20 - 30 spires - 10 x 0,05 | 100.368 | 100.368 | A.M.E. |
| L11 | 1 | Self (MF3) - 82 spires - 10 x 0,05 | 100.369 | 100.369 | A.M.E. |
| P3 | 1 | Connecteur - série miniature SM - mâle - 5 contacts queues à souder | 210.517 | 15Z | Socapex |
| Q4 | 4 | Transistors au germanium | 208.000 | OC44 | R.T. |

RECEPTEUR A TRANSISTORS TYPE RE/T 1424/2
SOUS-ENSEMBLE MF

| REPÈRE SCHEMA | QUANTITÉ | DÉSIGNATION | N° CATALOGUE A.M.E. | REPÈRE FOURNISSEUR | FOURNISSEUR |
|---------------|----------|---|---------------------|--------------------|-------------|
| Q5 | | Identique à Q4 | | | |
| Q6 | | Identique à Q4 | | | |
| Q7 | | Identique à Q4 | | | |
| R26 | 2 | Résistance - carbone aggloméré - 15000 Ω \pm 10% $\frac{1}{2}$ W | 008.046 | RM $\frac{1}{2}$ | Ohmic |
| R27 | 2 | Résistance - carbone aggloméré - 4700 Ω \pm 10% $\frac{1}{2}$ W | 008.001 | RM $\frac{1}{2}$ | Ohmic |
| R28 | 5 | Résistance - carbone aggloméré - 10000 Ω \pm 10% $\frac{1}{2}$ W | 008.044 | RM $\frac{1}{2}$ | Ohmic |
| R29 | | Identique à R28 | | | |
| R30 | 1 | Résistance - carbone aggloméré - 47000 Ω \pm 10% $\frac{1}{2}$ W | 008.018 | RM $\frac{1}{2}$ | Ohmic |
| R32 | 2 | Résistance - carbone aggloméré - 680 Ω \pm 10% $\frac{1}{2}$ W | 008.051 | RM $\frac{1}{2}$ | Ohmic |
| R33 | 2 | Résistance - carbone aggloméré - 2200 Ω \pm 10% $\frac{1}{2}$ W | 008.068 | RM $\frac{1}{2}$ | Ohmic |
| R34 | | Identique à R28 | | | |
| R35 | | Identique à R28 | | | |
| R36 | 1 | Résistance - carbone aggloméré - 33000 Ω \pm 10% $\frac{1}{2}$ W | 008.016 | RM $\frac{1}{2}$ | Ohmic |
| R37 | | Identique à R32 | | | |
| R38 | 1 | Résistance - carbone aggloméré - 1000 Ω \pm 10% $\frac{1}{2}$ W | 008.008 | RM $\frac{1}{2}$ | Ohmic |
| R40 | 1 | Résistance - carbone aggloméré - 100 Ω \pm 10% $\frac{1}{2}$ W | 008.027 | RM $\frac{1}{2}$ | Ohmic |
| R41 | 1 | Résistance - carbone aggloméré - 6800 Ω \pm 10% $\frac{1}{2}$ W | 008.013 | RM $\frac{1}{2}$ | Ohmic |

RECEPTEUR A TRANSISTORS TYPE RE/T 1424/2

SOUS-ENSEMBLE MF

| REPÈRE SCHEMA | QUANTITÉ | DÉSIGNATION | N° CATALOGUE A.M.E. | REPÈRE FOURNISSEUR | FOURNISSEUR |
|---------------|----------|--|---------------------|--------------------|-------------|
| R42 | | Identique à R33 | | | |
| R43 | 1 | Résistance - carbone aggloméré - 470 Ω ± 10% ½ W | 008.007 | RM½ | Ohmic |
| R44 | | Identique à R28 | | | |
| R45 | 1 | Résistance - carbone aggloméré - 1500 Ω ± 10% ½ W | 008.030 | RM½ | Ohmic |
| R46 | 1 | Résistance - carbone aggloméré - 100000 Ω ± 10% ½ W | 008.021 | RM½ | Ohmic |
| R47 | | Identique à R27 | | | |
| R48 | 1 | Résistance - carbone aggloméré - 47 Ω ± 10% ½ W | 008 002 | RM½ | Ohmic |
| R49 | | Identique à R26 | | | |
| S2 | 1 | Interrupteur - inverseur à levier - subminiature - unipolaire | 052.007 | 7558 | Métox |
| T3 | 1 | Bloc MF1 comprenant : C26 - C27 - C28 - C29 - C30 - C30 - L6 - L7 | 100.359 | 100.359 | A.M.E. |
| T4 | 1 | Bloc MF2 comprenant : C39 - C41 - C42 - C43 - C44 - L8 - L9 | 100.360 | 100.360 | A.M.E. |
| T5 | 1 | Bloc MF3 comprenant : C50 - C51 - C63 - C64 - L10 - L11 | 100.361 | 100.361 | A.M.E. |
| XQ4 | 4 | Support de transistor | 060.006 | DS 700 01/00 | R.T. |
| XQ5 | | Identique à XQ4 | | | |
| XQ6 | | Identique à XQ4 | | | |
| XQ7 | | Identique à XQ4 | | | |

RECEPTEUR A TRANSISTORS TYPE RE/T 1424/2
SOUS-ENSEMBLE BF

| REPÈRE SCHEMA | QUANTITÉ | DÉSIGNATION | N° CATALOGUE A.M.E. | REPÈRE FOURNISSEUR | FOURNISSEUR |
|---------------|----------|---|---------------------|--------------------|-------------|
| C70 | 3 | Condensateur - électrochimique - miniature - 10 µF -10 +50% - TS 16V | 035.073 | C426AM/E10 | C.G.C.O. |
| C71 | | Identique à C70 | | | |
| C72 | 3 | Condensateur - électrochimique - miniature - 25 µF -10 +50% - TS 25V | 035.028 | C425AL/F25 | C.G.C.O. |
| C73 | | Identique à C70 | | | |
| C74 | | Identique à C72 | | | |
| C75 | | Identique à C72 | | | |
| C76 | 1 | Condensateur - tubulaire - papier métallisé - 0,047 µF ± 20% - TS 250 V | 039.008 | W50 C305 | E.F.C.O. |
| F1 | 1 | Fusible - cartouche - fusion rapide - 0,5 A | 073.012 | DO/O,15 | Céness |
| HR70 | 1 | Bouton type "COCKPIT" | 080.014 | C16C | Stockli |
| J5 | 4 | Jack court - 2 contacts Ø 6,35 - pour fiche Ø 6,35 PL.55 Fr - avec obturateur de jack gravé "CASQUE" | 213.109 | JC 26 RC | Bernier |
| P2 | 1 | Connecteur - série "miniature" SM - mâle - 5 contacts queues à souder | 570.006 | 570.006 | A.M.E. |
| Q8 | 3 | Transistors au germanium | 210.517 | 15Z | Socapex |
| Q9 | | Identique à Q8 | | | |
| Q10 | | Identique à Q8 | | | |
| | | | 204.000 | OC72 | R.T. |

RECEPTEUR A TRANSISTORS TYPE RE/T 1424/2
SOUS-ENSEMBLE BF

| REPÈRE SCHEMA | QUANTITÉ | DÉSIGNATION | N° CATALOGUE A.M.E. | REPÈRE FOURNISSEUR | FOURNISSEUR |
|---------------|----------|---|---------------------|--------------------|-------------|
| R70 | 1 | Potentiomètre - miniature - étanche - non bobiné - linéaire - $10000 \Omega \pm 15\%$ - $0,5 W$ - axe : $\varnothing 6 L 22$ - fente tournevis - D.B.A. | 021.018 | PE25LIS | Sfernice |
| R71 | 1 | Résistance - carbone aggloméré - $68000 \Omega \pm 10\%$ $\frac{1}{2} W$ | 008.033 | RM $\frac{1}{2}$ | Ohmic |
| R72 | 1 | Résistance - carbone aggloméré - $8200 \Omega \pm 10\%$ $\frac{1}{2} W$ | 008.043 | RM $\frac{1}{2}$ | Ohmic |
| R73 | 1 | Résistance - carbone aggloméré - $1000 \Omega \pm 10\%$ $\frac{1}{2} W$ | 008.008 | RM $\frac{1}{2}$ | Ohmic |
| R74 | 1 | Résistance - carbone aggloméré - $5600 \Omega \pm 10\%$ $\frac{1}{2} W$ | 008.069 | RM $\frac{1}{2}$ | Ohmic |
| R75 | 2 | Résistance - carbone aggloméré - $15000 \Omega \pm 10\%$ $\frac{1}{2} W$ | 008.046 | RM $\frac{1}{2}$ | Ohmic |
| R76 | 1 | Résistance - carbone aggloméré - $33 \Omega \pm 10\%$ $\frac{1}{2} W$ | 008.004 | RM $\frac{1}{2}$ | Ohmic |
| R77 | | Identique à R75 | | | |
| R78 | 1 | Résistance - carbone aggloméré - $560 \Omega \pm 10\%$ $\frac{1}{2} W$ | 008.070 | RM $\frac{1}{2}$ | Ohmic |
| R80 | 1 | Résistance - carbone aggloméré - $47 \Omega \pm 10\%$ $\frac{1}{2} W$ | 008.002 | RM $\frac{1}{2}$ | Ohmic |
| S3 | 1 | Interrupteur - inverseur à levier - subminiature - unipolaire | 052.007 | 7558 | Métox |
| T6 | 1 | Transformateur - attaque BF - carcasse moulée RILSAN | 114.069 | 114.069 | A.M.E. |
| T7 | 1 | Transformateur - sortie BF - carcasse moulée RILSAN | 114.070 | 114.070 | A.M.E. |
| XF1 | 1 | Support de fusible - pour fusible cartouche | 072.005 | DO/S23158 | Céness |
| XQ8 | 3 | Support de transistor | 060.006 | B8 700 01/00 | R.T. |
| XQ9 | | Identique à XQ8 | | | |
| XQ10 | | Identique à XQ8 | | | |

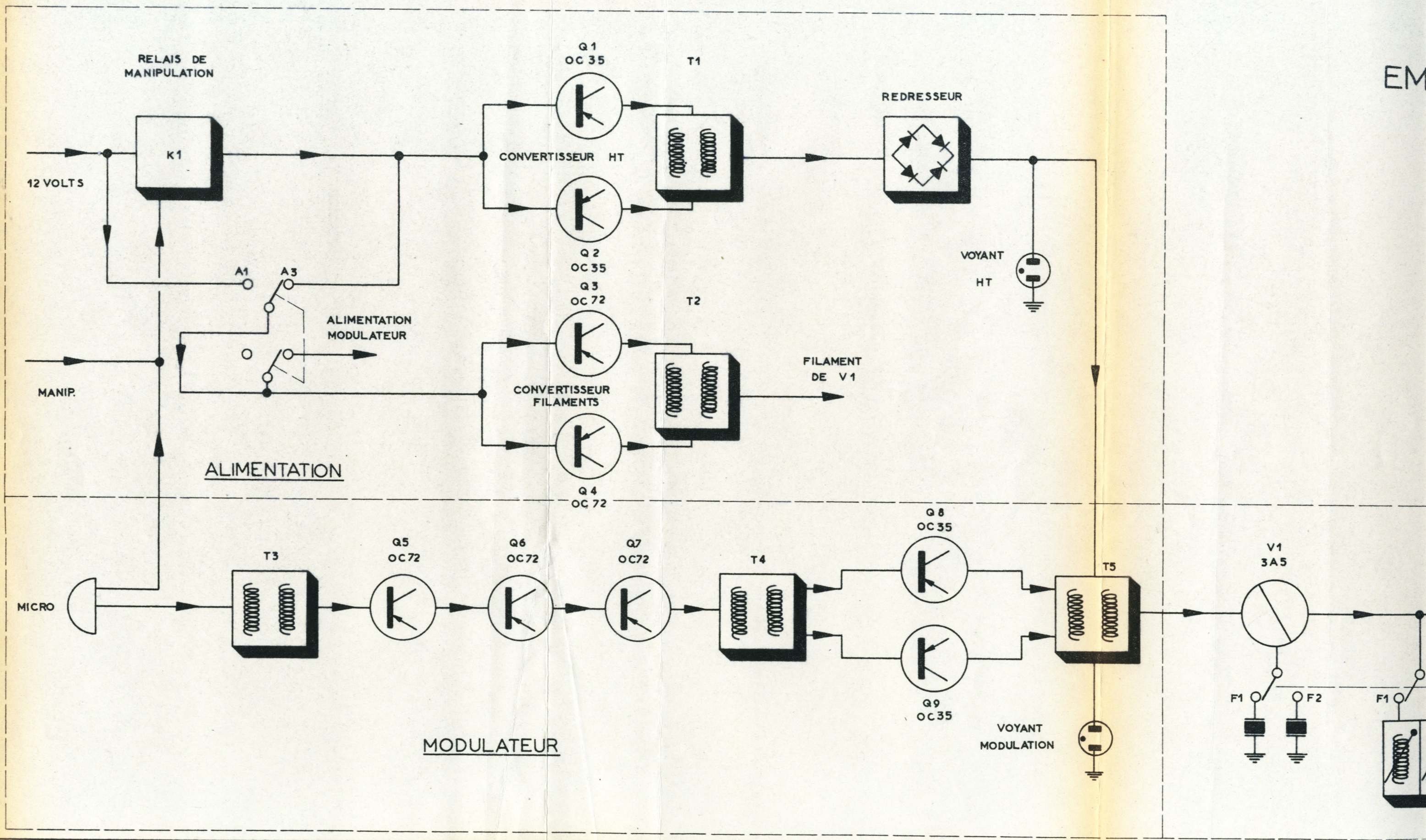

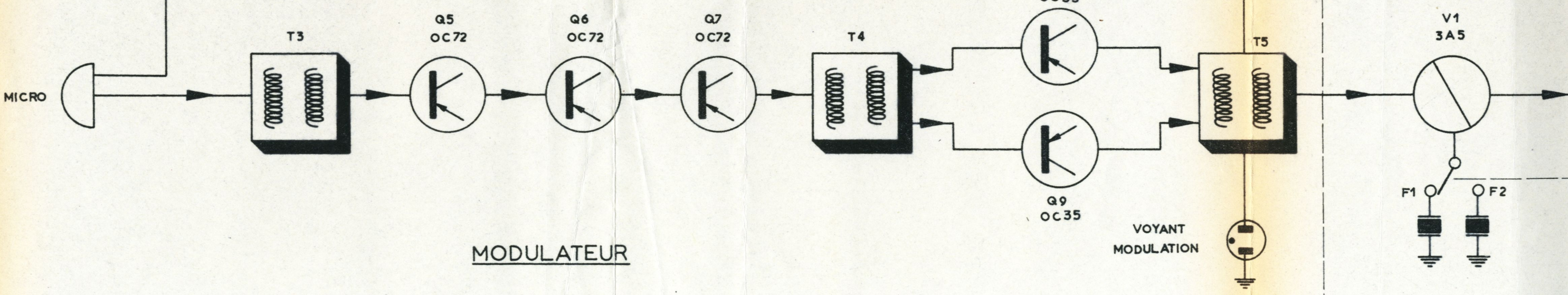
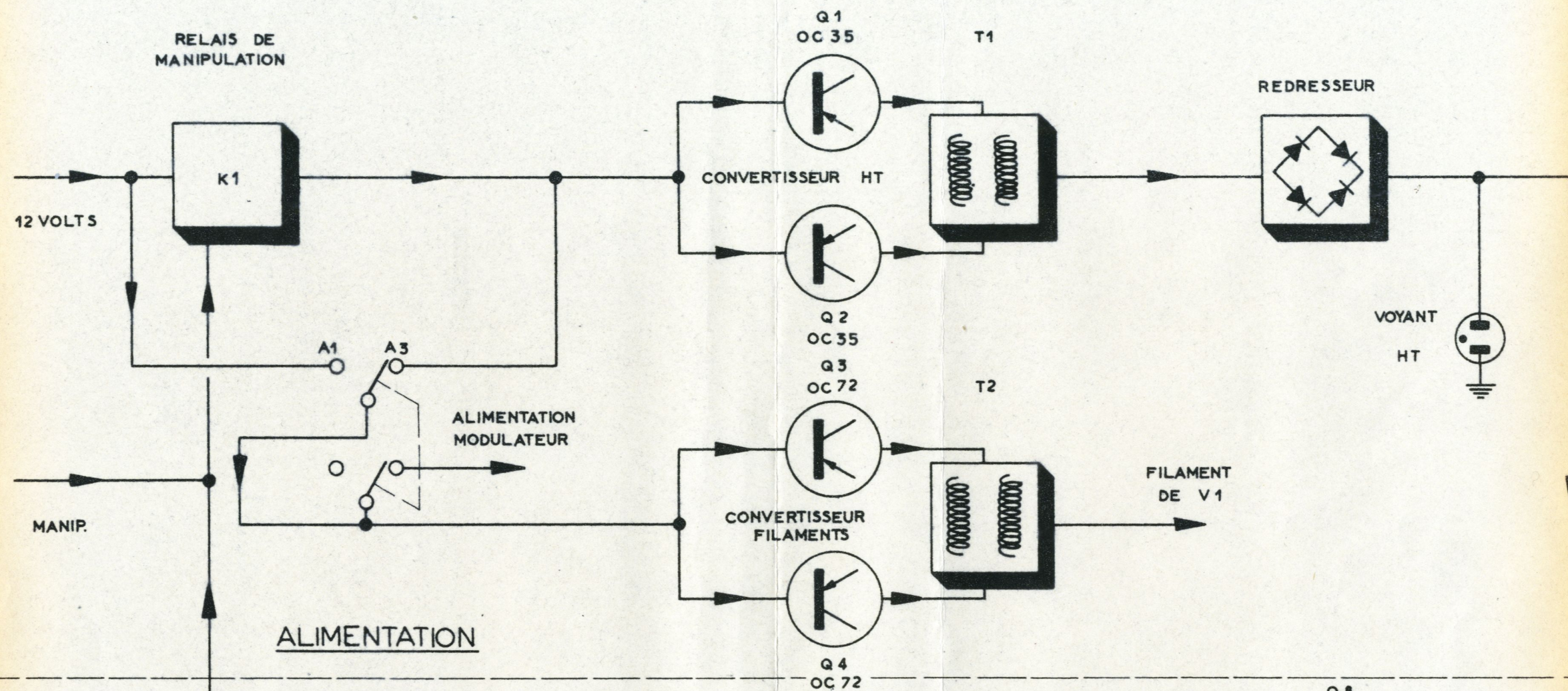

EMETTEUR EM/T 1423/2 ●

SOUS ENSEMBLE CONVERTISSEUR

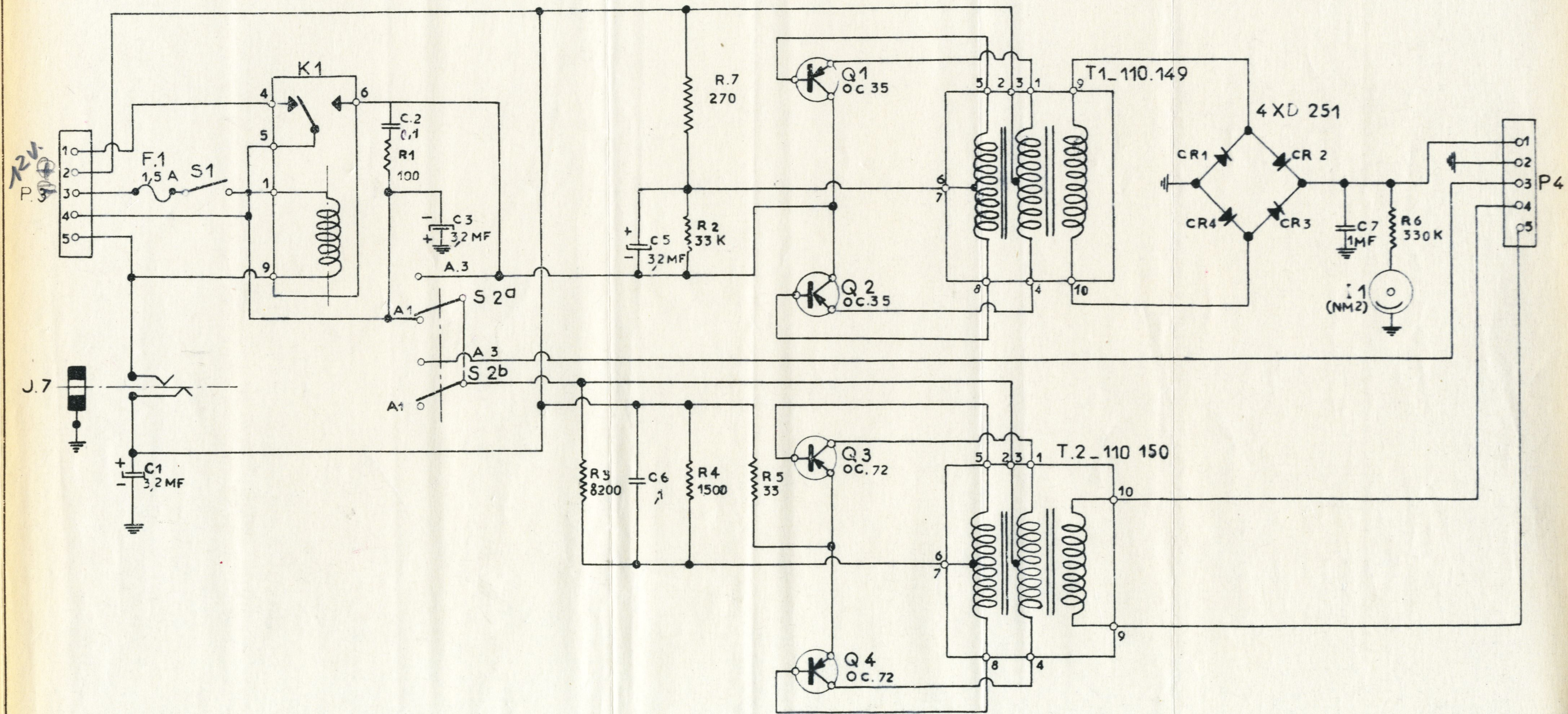

EMETTEUR EM/T 1423/3

SOUS-ENSEMBLE MODULATEUR ●

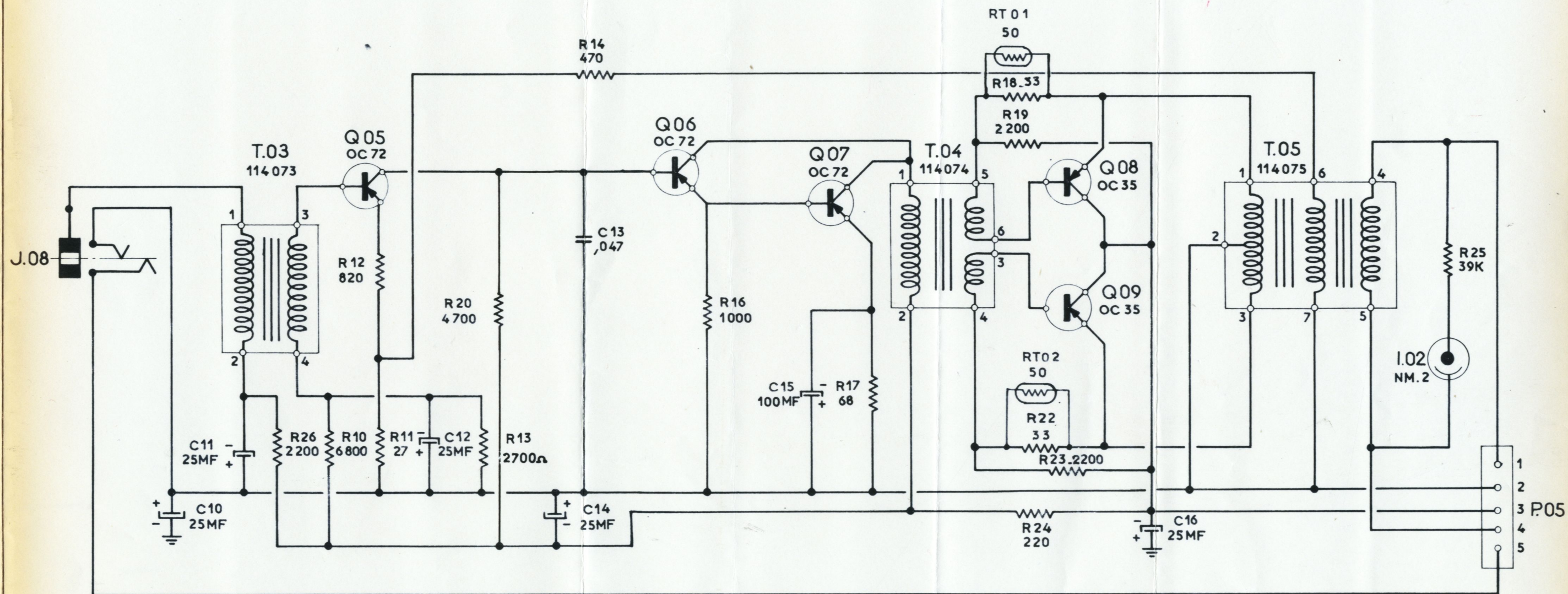

EMETTEUR EM/T 1.423

SOUS ENSEMBLE HF

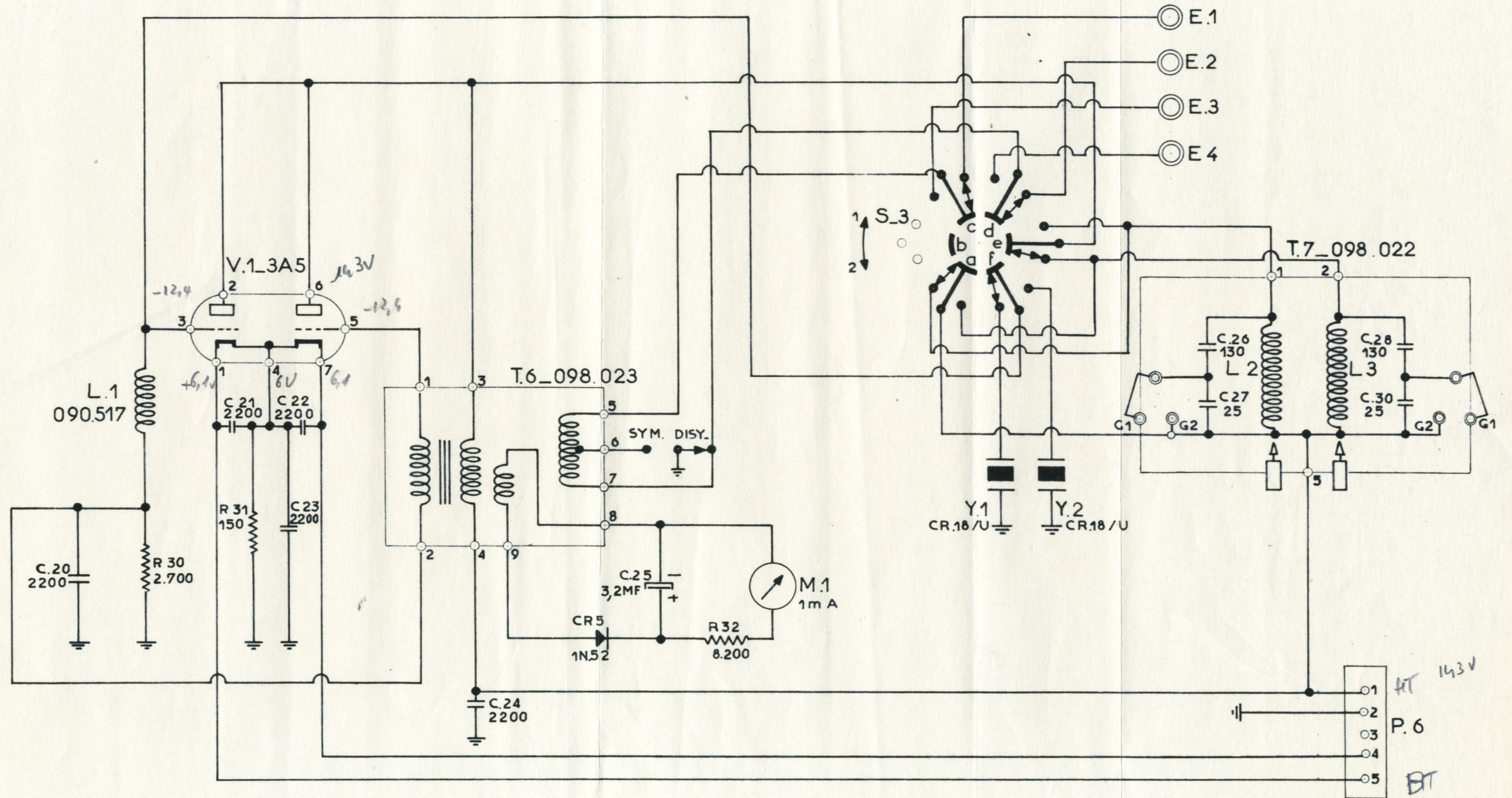

RECEPTEUR RE/T 1.424 ●●

SCHEMA SYNOPTIQUE

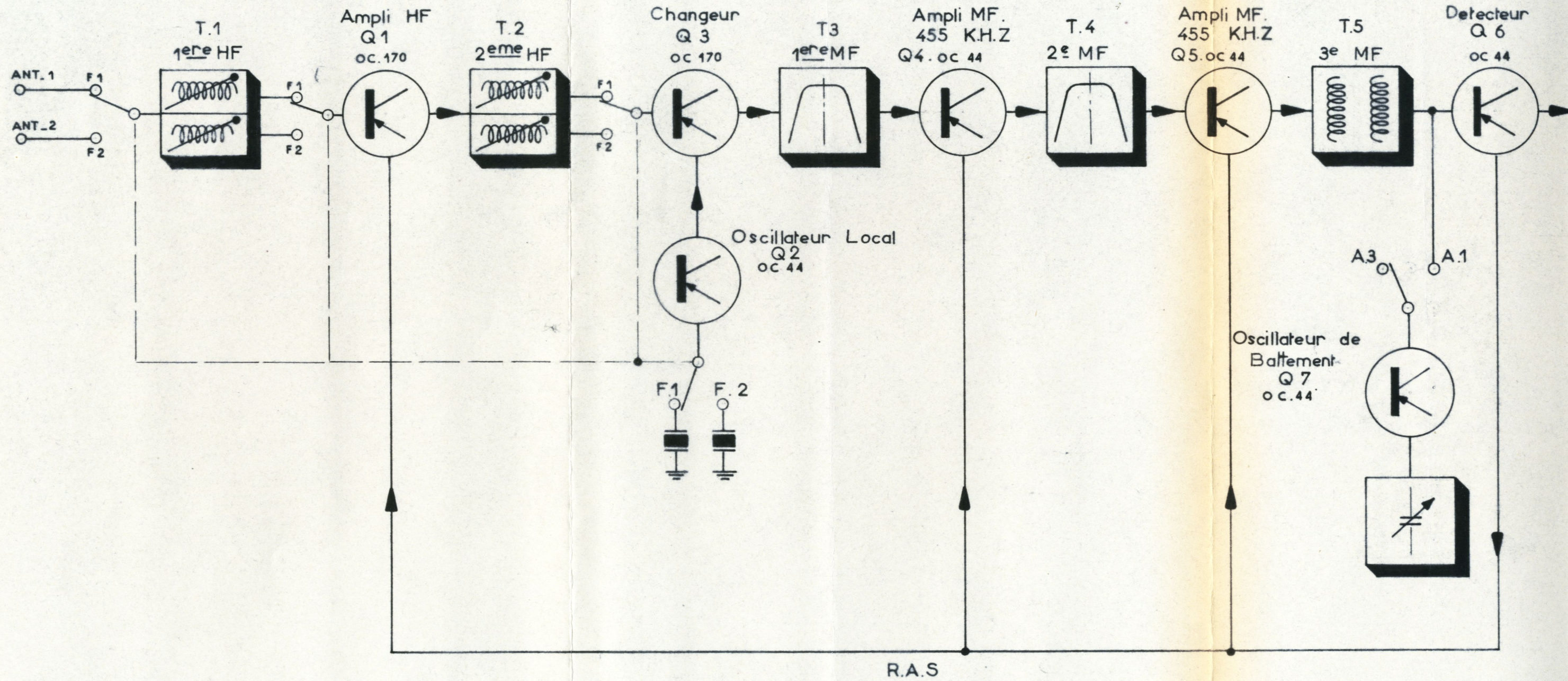

RECEPTEUR RE/T 1.424 ●●

SCHEMA SYNOPTIQUE

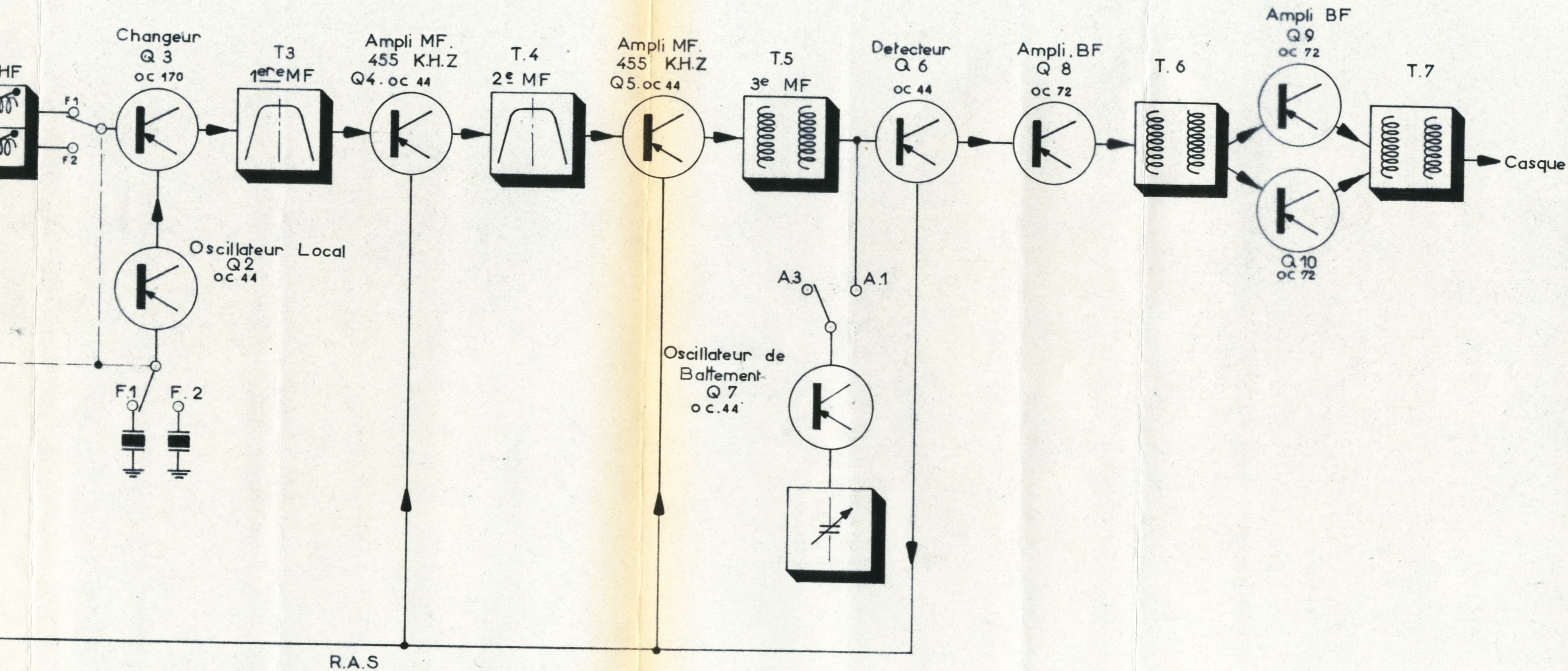

RECEPTEUR RE/T 1424

SOUS ENSEMBLE M.F.

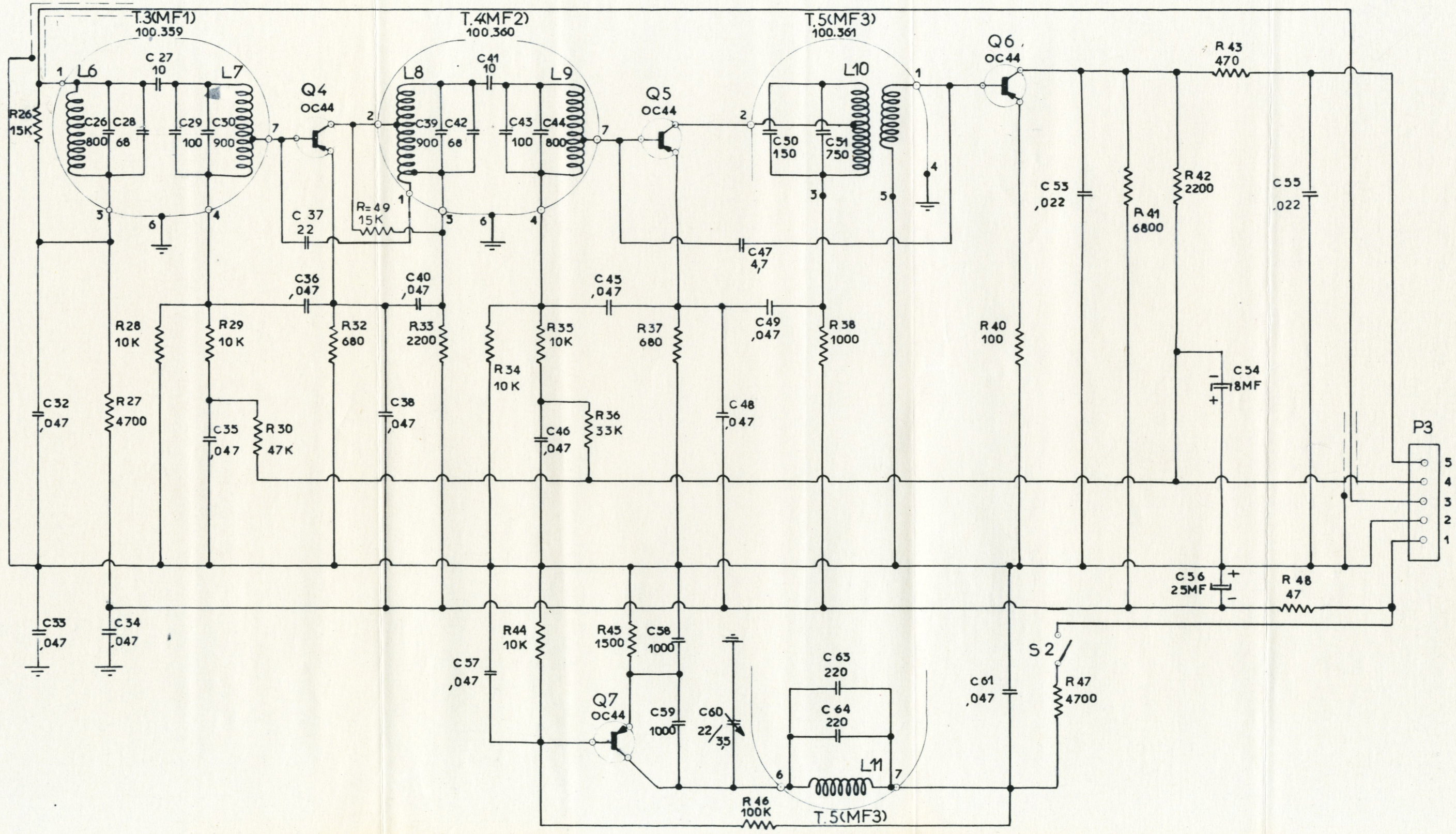

RECEPTEUR RE/T 1.424 ●

SOUS ENSEMBLE HF

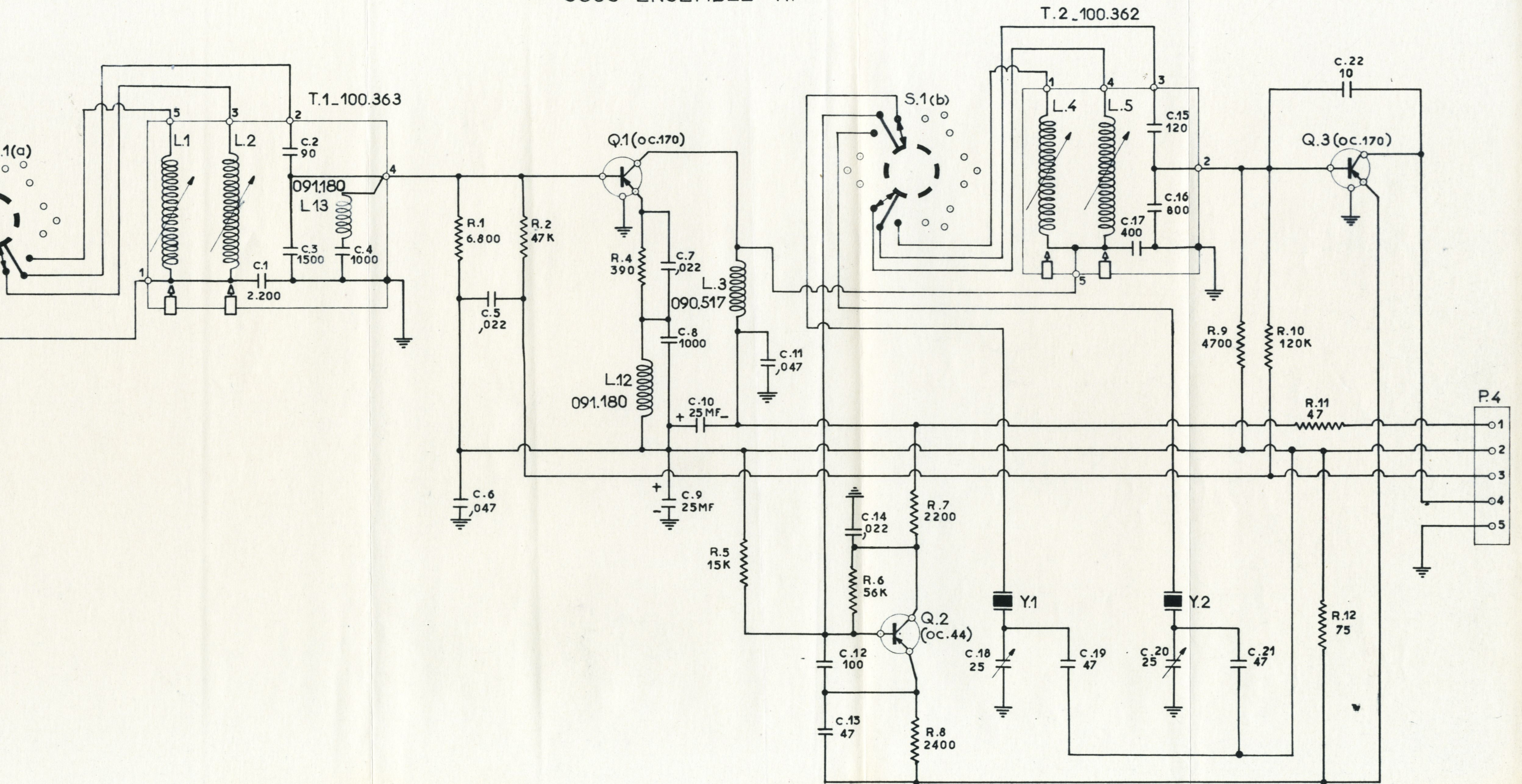

RECEPTEUR RE/T 1424 ●

SOUS-ENSEMBLE B.F

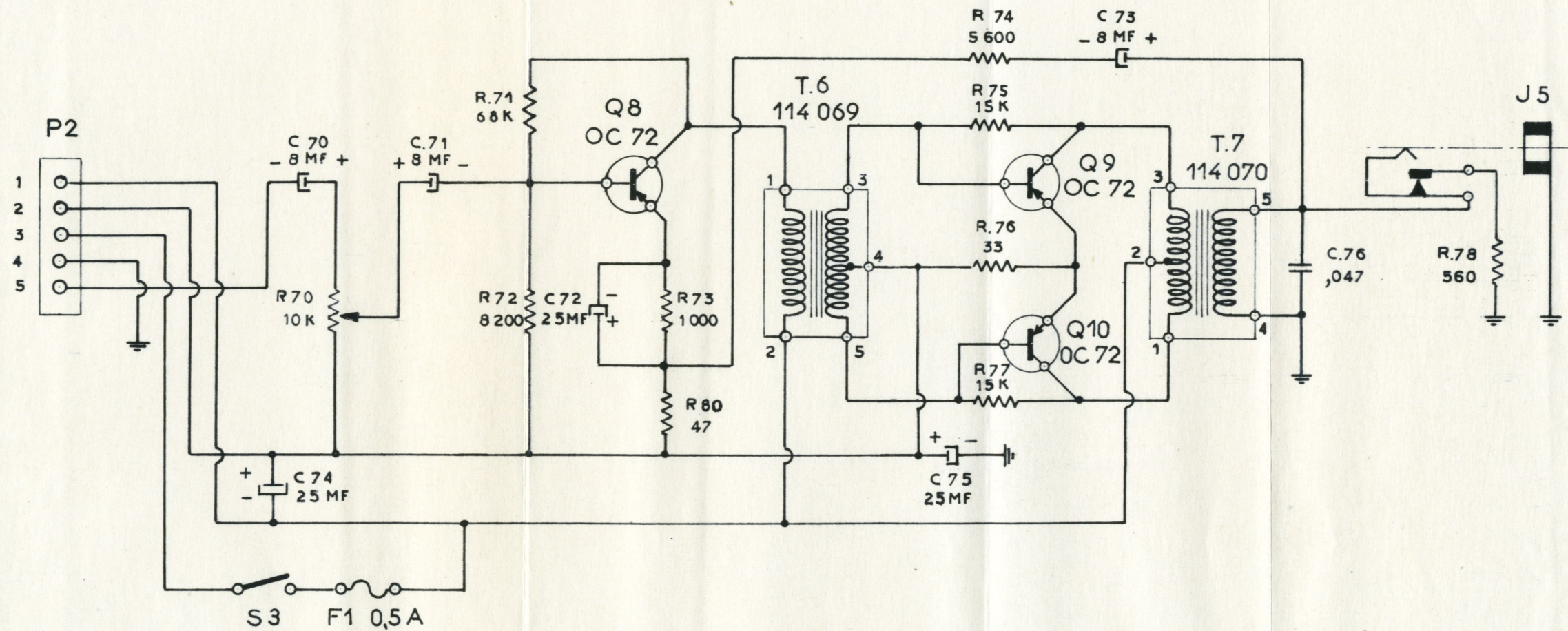

ADAPTATEUR INVERSEUR D'ANTENNE

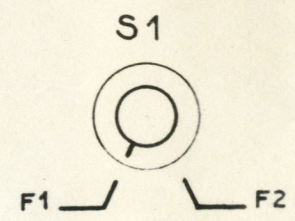
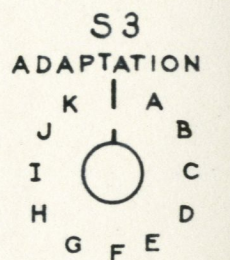
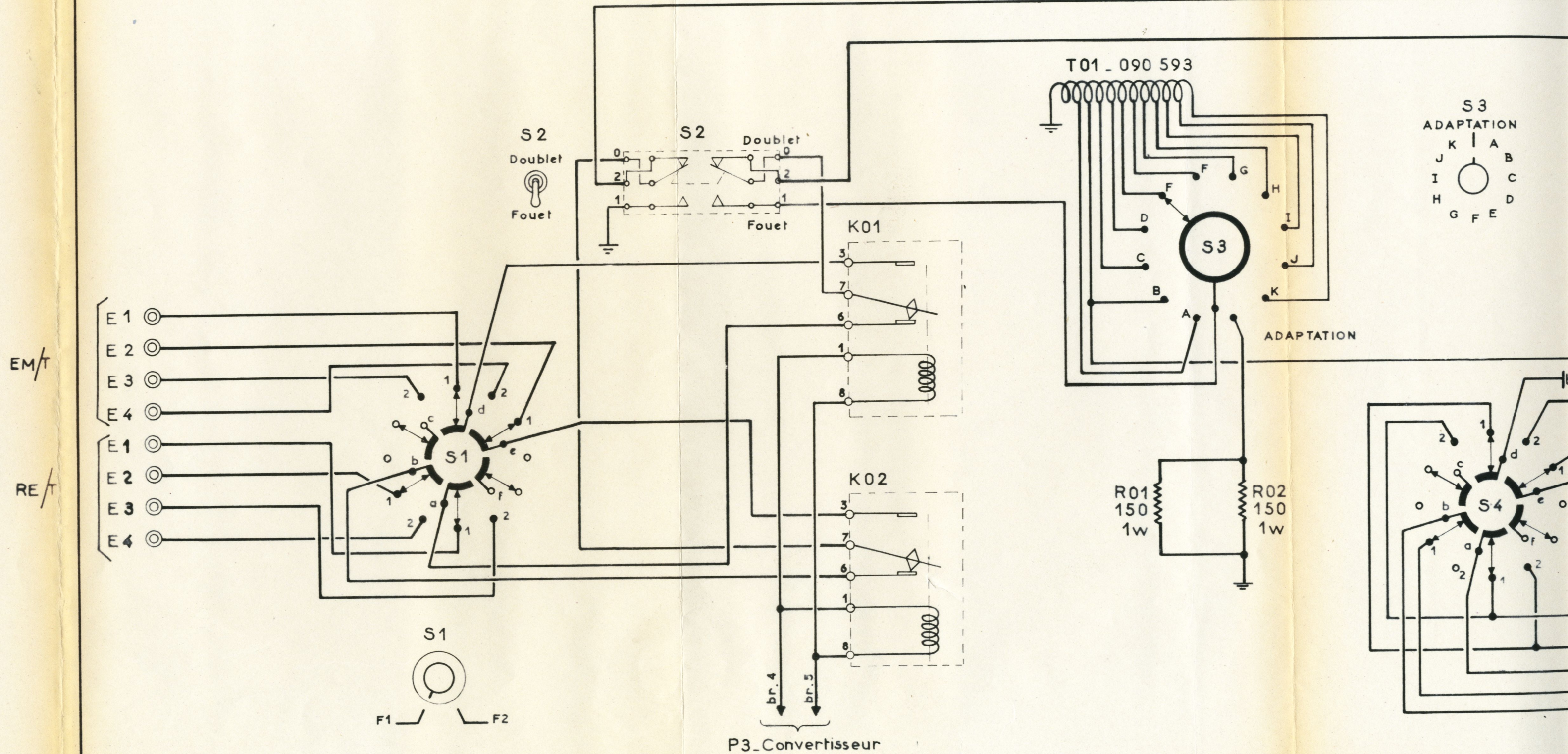

P3_Convertisseur

EM/T

RE/T

EUR INVERSEUR D'ANTENNE EA/F 1851 ●●

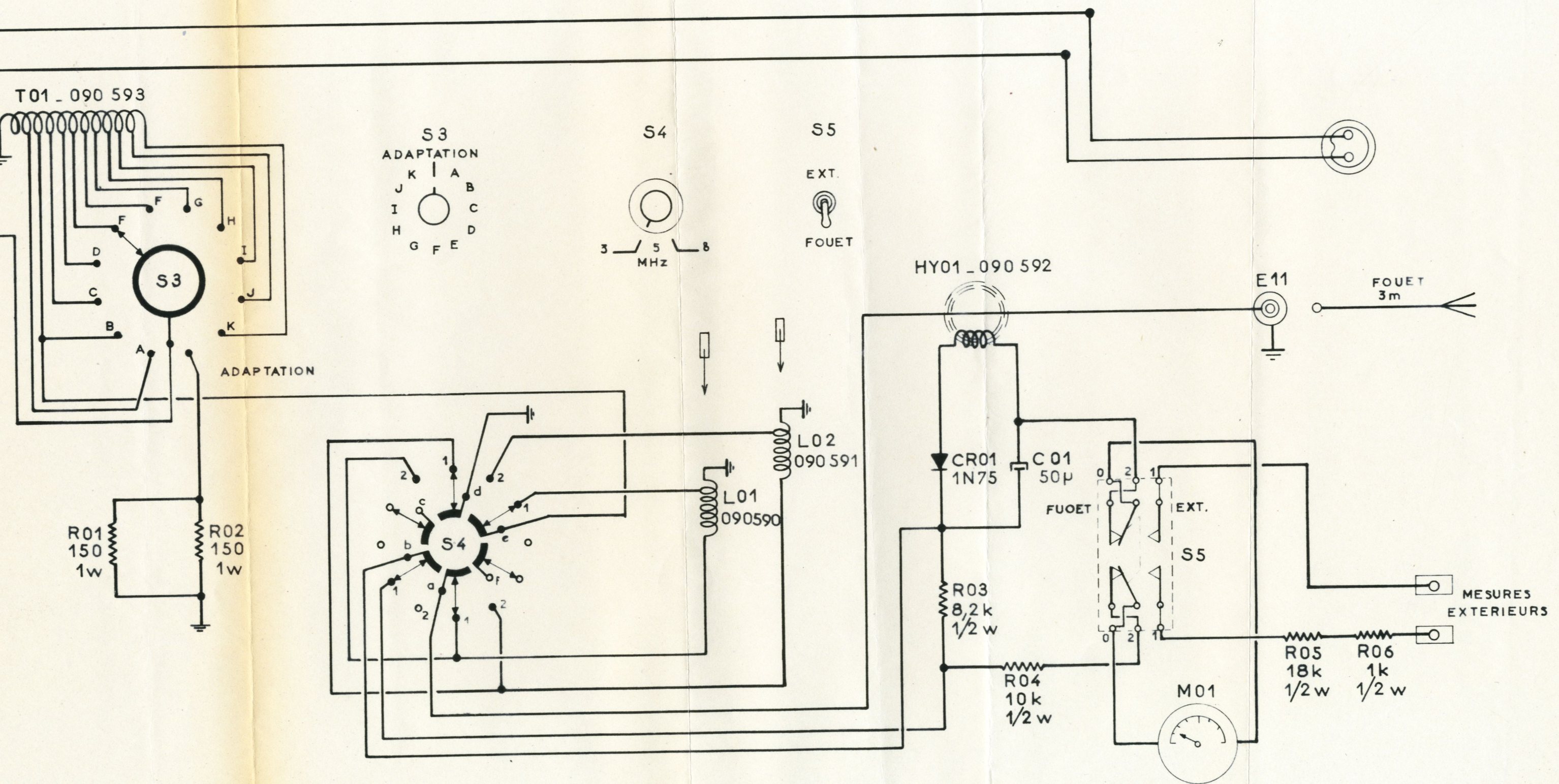

EMETTEUR

RECEPTEUR

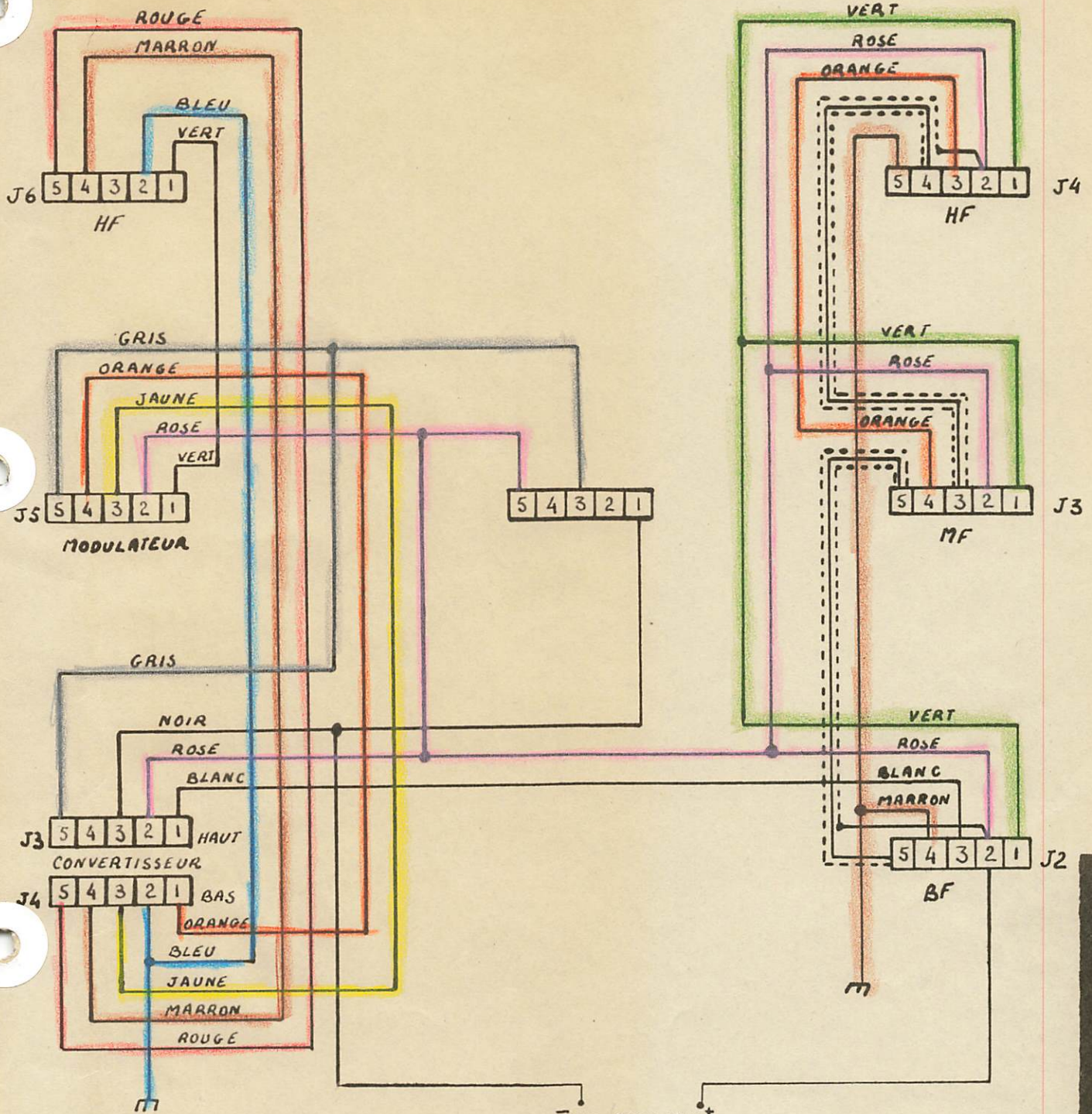

| | | | | | | | |
|-----------------------|-----|-----|-----|--|--|--|--|
| Affectation d'origine | | | | EM/T RE/T militaire | | | |
| Ech | Des | Vér | App | | | | |
| Cablage du Boitier | | | | | | | |
| MP | | | | | | | |
| A.M.E. | | | | 77 r. St Charles PARIS XV ^e | | | |

2M253

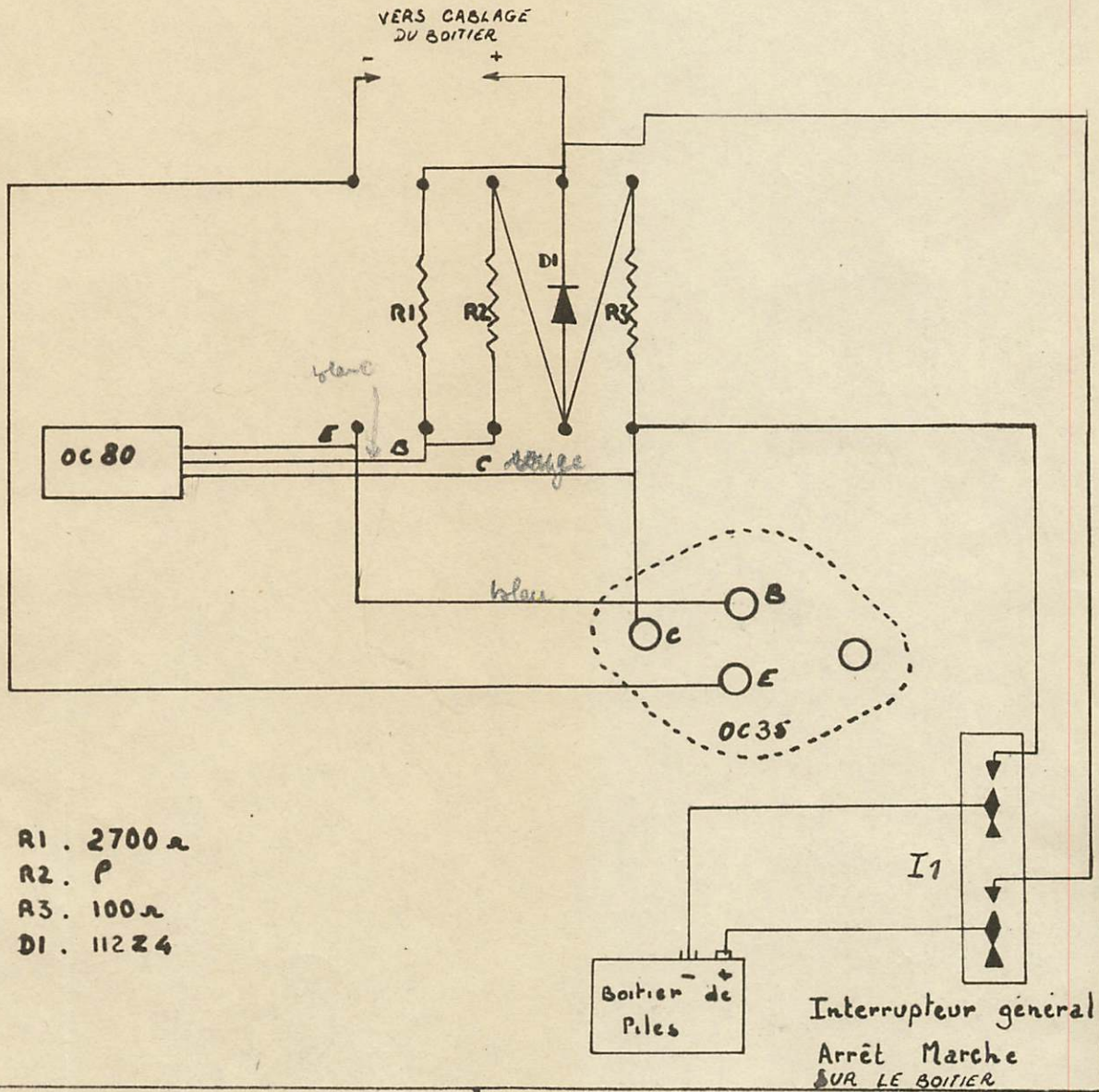

R1 . 2700 Ω
 R2 . P
 R3 . 100 Ω
 D1 . 11224

Affectation d'origine **EM/T RE/T militaire**

| Ech | Des. | Vér | App |
|-----|------|-----|-----|
| | | | |

Cablage Regulateur

MP

2M249

A.M.E.

77 r. St Charles
PARIS XV^e

2M315

ANTENNE DOUBLET

3. 8,2 Mhz

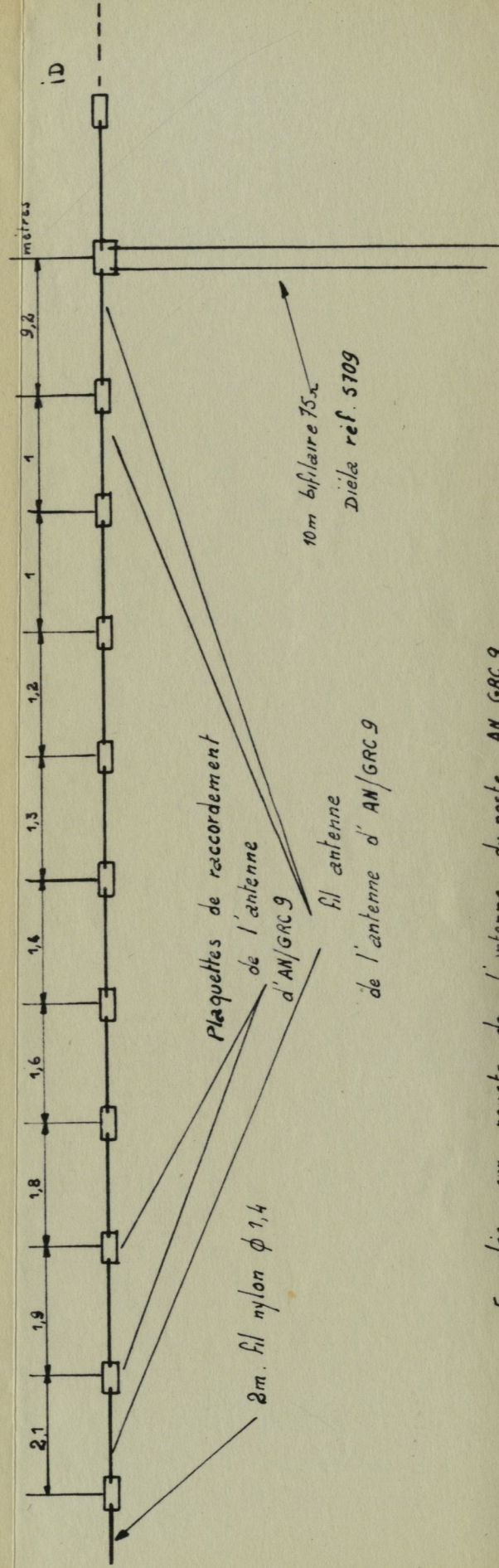

Enroulée sur rouets de l'antenne du poste AN. GRC 9